

OHUI

· 전국 유명 백화점 화장품 및 영문판 오희 카운셀러를 통하여 만나실 수 있습니다.
· 고객센터 : 080-023-7007 www.ohui.co.kr



“순하면서도 강력하게
매일, 햇살보다 눈부시게
땀과 물에 지워지지 않고 오래가는
워터프루프 선크림을 만나보세요.”
- 오희 모델 배우 손석구

선블럭의 명가 오희의 피부 맞춤 선케어

오희 데이실드 선

[오희 미라클 토닝 데일리 선 SPF 50+, PA++++] | 오희 더 퍼스트 제너츠퍼 비타민 UV 디펜스 | 오희 데이실드 퍼펙트 선 블랙 SPF 50+, PA++++ | 오희 데이실드 퍼펙트 선 레드 SPF 50+, PA++++

AIR SHOP

2024. 09

AIR SHOP

LOTTE
DUTY
FREE

SHOPPING GUIDE #22

2024. 09



셀퓨전씨 레이저 썬스크린

Cell Fusion C
Laser Sunscreen



햇빛연구소

Cell Fusion C



AIR SHOP is only for international flights

본 기내 면세 서비스는 제주항공 국제노선에 한정됩니다.

JEJUair
NEW STANDARD

LOTTE DUTY FREE

JOHNNIE WALKER

조니워커의 멈추지 않는 도전, 조니워커 블루 레이블

조니워커의 창시자인 존 워커가 혁신적인 방법으로 놀랄만한 위스키를 만들어 낸 이후로, 조니워커의 최고를 향한 멈추지 않는 도전은 시작되었다. 200여 년의 시간 동안 조니워커는 세계 최초의 글로벌 스카치 위스키 브랜드이자 전세계 200여 개국에 블루 레이블, XR21, 플래티넘 레이블, 골드 레이블 리저브, 블랙 레이블, 레드 레이블 그리고 스윙에 이르기까지 폭넓고 특색 있는 스카치 위스키 제품군을 판매하는 세계 판매 1위의 스카치 위스키 브랜드로 그 가치를 인정받게 되었다.

이제 증류소가 사라져 더 이상 구할 수 없는 희귀한 위스키 원액과 스코틀랜드에서 지역 특성에 맞게 숙성된 위스키 원액 등 700만 통 이상의 최고의 원액들이 조니워커 가문만의 블렌딩으로 소중한 분들과 특별한 자리에 가장 잘 어울리는 스카치 위스키로 각광받게 되었다.

19세기 초, 위스키 맛을 고유의 차(Tea) 블렌딩 기술을 접목하여 균일하게 만들었던 존 워커의 선구자적 안목과 블렌딩 기술이 오늘날 조니워커 성공에 시초가 되고 있다. 조니워커 블루 레이블은 1만 개의 오크통 중 단 하나, 최고의 원액과 200년 역사 동안 이어져 내려 온 조니워커 가문의 비법과 만나 전통의 19세기 초 위스키 특유의 깊고 그윽한 풍미를 그대로 재현해낸 위스키다.

더 이상 구할 수 없는 희귀한 원액들로 한정된 수량 밖에 생산할 수 없어 더욱 특별하다.

조니워커 블루 레이블은 조니워커 가문의 최대 걸작인 만큼, 인생의 지침이 되어준 소중한 지인들에게 전하는 품격 있는 선물로 적합하다.



PLEASE DRINK RESPONSIBLY. DRINKIQ.com



항공권 증정 프로모션

조용하고 평화로운 풍경

가고시마 항공권 증정

대상

- 1. 이메일 예약 구매 고객
- 2. 응모권 사연 작성 고객 대상 추첨

인원

각 노선별 1명(2매 / 총 3명)

경품

인천 → 가고시마 왕복항공권 2매

인천 → 가고시마 왕복항공권 2매

부산 → 후쿠오카 왕복항공권 2매



가까운 나라라고 해서 일본 여행의 매력이 떨어지는 것은 아닙니다.

가깝고도 먼 나라 일본은 가도 가도 새롭고 가면 갈수록 궁금해 지는 곳이지요. 사람들이 좋아하는 인기 도시인 도쿄나 삿포로 말고 조금 한적한 일본을 만나고 싶다면, 가고시마로 가 보는 것은 어떨까요?

AIR SHOP에서 제품을 구매하신 모든 고객 중 응모권을 작성해 주신 분들을 대상으로 추첨해, 가고시마로 가는 항공권을 드립니다.

※ 부산 출발 가고시마 운항 노선이 없어, 후쿠오카 노선으로 대체 제공 됩니다.

유의사항

- 본인 수령 및 사용만 가능하며, 양도 불가합니다.
- 공항이용료 및 유류할증료는 본인 부담입니다.
- 부산 출발 가고시마 운항 노선이 없어, 다른 일본 노선으로 대체 제공됩니다.
- 사용기한은 6개월이며, 노선 변경 및 연장이 불가합니다.

7월 방콕 항공권 당첨자 안내

3분께 방콕 왕복항공권 2매를 각각 발송해 드렸습니다. 축하드립니다.

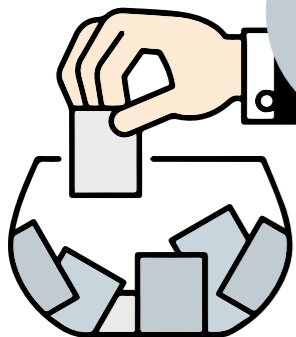

김포시 정○은님

역대급 할인에 구매를 안 할수가 없습니다. 롯데면세점에서 산 로얄살루트 들고 상견례 갈 예정이에요. 경품 당첨되면 방콕으로 신혼여행 딱이겠네요

고양시 신○혜님

7인 친정식구들 첫 가족여행 시작과 마무리 잘했습니다. 두번째 가족여행은 방콕으로 가고싶어요~♡

김천시 이○호님

귀국편 비행기에서 받아가니 너무나도 간편하네요. 사랑하는 와이프와 결혼 10주년 기념으로 방콕 꼭 가고 싶어요

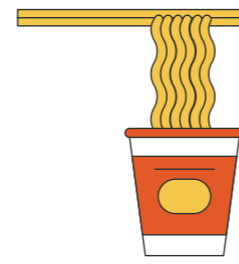

AIR SHOP과 함께 하는 컵라면 프로모션



대상 기내면세점 \$150 이상 구매 고객

증정 에어 카페 현재 판매 중인 신라면, 튀김우동 중 택 1

(단, 특정 노선에서만 제공이 가능하며, 행사시 승무원이 기내 방송 예정입니다.)

비행기 어디에선가 컵라면 냄새가 풍겨 오나요?

해외여행을 마치고 돌아오는 길, 한국의 매운맛 생각이 간절하신가요?

시간이 부족해 식사를 못 하고 비행기에 탑승했나요?

여행 가는 길 아이가 입맛이 없을까봐 걱정이 되시나요?

에어카페와 에어샵이 손잡고 컵라면을 드립니다!

기내 면세점을 이용하시면, 지금 바로 컵라면을 무료로 드립니다.

해외여행으로, 한국의 매운맛이 그리우셨다면?

아이가 입맛이 없을까봐 걱정이 되신다면?



9월 컵라면 프로모션 대상 노선 안내

인천 출발 국제선

구간	홍콩	마카오	삿포로	울란바토르	타이베이
편명	7C2101 7C2102	7C2001 7C2002	7C1902 7C1901 7C1904 7C1903	7C5203 7C5204	7C2601 7C2602

부산 출발 국제선

구간	울란바토르	타이베이
편명	7C5257 7C5258	7C2651 7C2652

유의사항

- ※ 동일 좌석 번호로 \$150 이상 구매 하신 분에 한 함(영수증 합산 가능하며, 1회 제공)
- ※ 에어카페 컵라면 운영 노선에 한하며, 컵라면 조기 소진시 타상품 대체 제공 불가
- ※ 운항사정(난기류 및 비상상황 발생시)에 따라 컵라면 제공 서비스가 미실시 될 수 있습니다.



셀퓨전씨 증정 프로모션

자외선 완벽 차단하고, 시원한 쿨링 마스크 팩도 받으세요!

셀퓨전씨 쿨링 마스크 팩 증정

대상	인원	경품
셀퓨전씨 4종 구매고객	선착순	셀퓨전씨 쿨링 마스크 팩

어차피,
썬크림은,
셀퓨전씨!

Cell Fusion C

올 여름 강렬한 자외선은 셀퓨전씨로 완벽 차단하세요.
햇빛연구소 셀퓨전씨 4종을 구매하신 분들께는
셀퓨전씨 포스트 알파 퍼스트 쿨링 마스크 1매를
선물로 드립니다.
어썬셀! 그리고 무더운 여름에 지친 피부는 시원하게
쿨링 마스크로 진정시키세요.

※ 자세한 설명은 P118~121에서 보실 수 있습니다.

셀퓨전씨 구매하시고, 건조한 기내에서
지금 바로 마스크팩을 경험하세요



유의사항

- 구매 수량에 비례하여 제공됩니다.
- 증정품 재고 소진에 따라, 다른 상품으로 변경될 수 있습니다.
- 일부 운항 편에서는 테스트가 운영될 수 있습니다(사전 안내 방송 예정).



건강기능식품 할인 프로모션

우리 가족 추석 선물, AIR SHOP에서 준비하세요

건강기능식품 10~30% 할인

대상	참여 브랜드
해당 건강기능식품 구매 고객	정관장, 네이처스패밀리, 마더네스트, 오쏘몰, 라이프타임

9 2024 SEPTEMBER

SUN	MON	TUE	WED	THU	FRI	SAT
15	16	17 추석·음 8.15	18	19	20	21



바쁜 일상을 보내다, 잠시 숨을 돌리는 추석 연휴가 다가옵니다.
온 가족이 만나는 추석, 반가운 가족들을 위해 추석 선물을 미리 준비하세요.
부모님의 건강을 위한 오쏘몰, 정관장, 마더네스트, 네이처스패밀리, 라이프타임의
건강기능식품을 10~30% 할인해 드립니다.

명절 전, 할인도 받고 가족을 위한 따뜻한 마음도 전할 수 있는 기회를 놓치지 마세요.

※ 자세한 설명은 P160~177에서 만나실 수 있습니다.

유의사항

- 기내에 수량이 한정 되어 있으니, 사전 예약을 활용하세요.
- 오쏘몰 7일분(500번)은 행사 제외됩니다.



인기상품



특가 sale



20%



롯데기내면세점과 함께 인기 주류를 저렴한 가격에 구매 하세요.

* 조기 품절이 예상되며, 예약 시에 꼭 승무원 확인 부탁드립니다.
* 사전 예약하였으나, 품절일 경우 고객님 연락처로 SMS 발송됩니다.



로얄 살루트

자세한 설명은 p29에서 확인하세요.



21년 조드푸르 폴로 에디션
21YO Jodhpur Polo Edition / 700ml
~~USD \$191~~ → **USD \$153**
₩203,400 ¥22,450 元1,101



21년 시그니처 블렌드
The Signature Blend / 700ml
~~USD \$174~~ → **USD \$139**
₩184,800 ¥20,400 元1,000



32년
32 Years Old - The Precious Jewel / 500ml
~~USD \$440~~ → **USD \$352**
₩468,100 ¥51,700 元2,534

Ballantine's

발렌타인

자세한 설명은 p35, p37에서 확인하세요.



30년
30 Years Old / 700ml
~~USD \$435~~ → **USD \$348**
₩462,800 ¥51,150 元2,505



23년
23 Years Old / 700ml
~~USD \$231~~ → **USD \$185**
₩246,000 ¥27,150 元1,332



21년
21 Years Old / 700ml
~~USD \$166~~ → **USD \$133**
₩176,800 ¥19,550 元957

JOHNNIE WALKER

조니워커 블루라벨

Johnnie Walker Blue Label / 750ml
~~USD \$227~~ → **USD \$182**
₩242,000 ¥26,750 元1,310
자세한 설명은 p33에서 확인하세요.



수정방
Shui Jing Fang / 500ml
~~USD \$139~~ → **USD \$111**
₩147,600 ¥16,300 元799
자세한 설명은 p47에서 확인하세요.



수정방 클래식 52%
Shui Jing Fang Classic 52% / 500ml
~~USD \$190~~ → **USD \$152**
₩202,100 ¥22,300 元1,094
자세한 설명은 p47에서 확인하세요.



화요 53%
HWAYO53% / 750ml
~~USD \$64~~ → **USD \$51**
₩67,800 ¥7,450 元367
자세한 설명은 p54에서 확인하세요.



Golden Blanc

샴페인 골든블랑

Champagne Golden Blanc Brut / 750ml
~~USD \$86~~ → **USD \$69**
₩91,700 ¥10,100 元496

샴페인 골든블랑 로제

Champagne Golden Blanc Rosé / 750ml
~~USD \$104~~ → **USD \$83**
₩110,300 ¥12,200 元597
자세한 설명은 p41에서 확인하세요.



KAVALAN SINGLE MALT WHISKY

카발란 비노 바리퀘 솔리스트

KAVALAN VINHO BARRIQUE SOLIST / 700ml
~~USD \$176~~ → **USD \$141**
₩187,500 ¥20,700 元1,015
자세한 설명은 p51에서 확인하세요.



탐나블린 템프라니오
Tamnavulin Tempranillo / 1,000ml
~~USD \$56~~ → **USD \$44**
₩58,500 ¥6,450 元316
자세한 설명은 p57에서 확인하세요.



주라 더 팍스 19년
Jura The Paps 19 Years Old / 700ml
~~USD \$132~~ → **USD \$105**
₩139,600 ¥15,400 元756
자세한 설명은 p57에서 확인하세요.



주라 더 베이 12년
Jura The Bay / 1,000ml
~~USD \$85~~ → **USD \$68**
₩90,400 ¥9,950 元489
자세한 설명은 p57에서 확인하세요.



시바스 리갈 에이틴
Chivas Regal 18 Years Old / 750ml
~~USD \$92~~ → **USD \$74**
₩98,400 ¥10,850 元532
자세한 설명은 p31에서 확인하세요.



라가블린 16년
Lagavulin 16Y / 700ml
~~USD \$154~~ → **USD \$123**
₩163,500 ¥18,050 元885
자세한 설명은 p33에서 확인하세요.



롯데면세점 다낭시내점 프로모션

다낭 여행의 시작과 끝, 롯데면세점 다낭시내점에서 '1일 1스파'를 즐기세요!

안녕하세요. 다낭시내점 점장 Yen Phuong(옌프엉)입니다.

다낭 여행 준비 중 이신가요?

롯데면세점 다낭시내점 점장이 고객님의 즐겁고 알찬 여행 준비를 도와드리겠습니다.

다낭여행은 '1일 1스파' 하셔야죠. 여행의 피로도 풀고, 힐링의 시간을 가져보세요.

'알찬' 쇼핑과 함께 '가득' 준비한 구매 사은품 받아가세요!

\$30 이상 구매하셨다면!

**무료 Nail
이용권 증정**

이용처: 빌라 드 네일

\$100 이상 구매하셨다면!

**무료 SPA
이용권 증정**

이용처: 메종드 스파

\$150 이상 구매하셨다면!

**무료 SPA
이용권 증정**

이용처: 다한 스파

kakaoT

**카카오 T로
다낭시내점에 가세요!**

카카오 T 이용하여
롯데면세점 다낭시내점 방문 시
다낭시내점 15% 할인쿠폰을 드립니다.



롯데면세점 다낭시내점 프로모션

SNS에서 가장 핫한 리조트 수영장에 풍덩~



다낭에는 전세계 유명 리조트가 다양하게 있습니다.
요즘 리조트 요금이 너무 비싸서 부담스러우신가요?
다른 것은 포기해도 SNS 사진만은 포기 못하시겠다면,
다낭시내점이 준비했습니다!
\$100 이상 구매 고객에게 더 드리는 특별한 혜택!
다낭 5성 리조트 무료 수영장 이용권+레스토랑
할인권을 드립니다.

**Pullman Danang
Beach Resort**

끝없이 펼쳐진 인피니티 풀에서 바라보는 미케비치!
Accor 호텔 그룹 플래그십 리조트!



#럭셔리 #인피니티풀 #플래그십

1. Pool Access Voucher
2. Pizza 1+1



AIR SHOP CONTENTS

Shopping Guide #22 2024.09

SEPTEMBER 2024 기준 환율
\$1 = ₩ 1,330 = ¥ 147 = 元 7.2

롯데면세점

기내면세점/점장 김민우 mwk1204@lotte.net
기내면세점/책임 박준수 lollo@lotte.net
기내면세점/담당 안인섭 insub.an@lotte.net

Special Thanks

제주항공 크루쇼퍼팀
CMS LAB Inc. (셀퓨전씨)

기획 및 편집 귀기울 gigiwool@naver.com
그래픽 합성 디자인하우스올맘 allmom_rt@kakao.com
디자인 (주)디자인나인 design-9@naver.com
인쇄 태웅 C&P gcii@nate.com
광고 문의 박준수 책임 lollo@lotte.net
이민용 실장 design-9@naver.com
[mobile. 010-2944-0398]

발행일 2024년 8월 26일

WITH.
RIIZE
RISE & REALIZE

LIQUOR
027

원빈
앤티



COSMETIC /
PERFUME
059

은석



JEWELRY / GIFT
145

소희

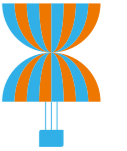

ELECTRONIC
151

성찬



FOOD
159

쇼타로



TOBACCO
178



아이콘 설명 >



신규 상품



면세전용상품



기내전용상품



사전예약상품



승무원 추천상품



MD 추천상품



자외선 차단상품



할인 상품

뜨거운 여름은 가고, 우리는 가고시마로 간다

뜨거운 여름이, 지나갔다. 아이들에게는 방학을, 직장인에게는 휴가를 기다리게하는 누구에게나 신나는 여름!

하지만, 한편으로는 무더위에 여행을 떠났다가 값비싼 물가에, 더위에 고생하고 힘들었던 기억은 없는가.

바야흐로, 가을. 여행을 하기에 더할 나위 없이 좋은 계절이 돌아왔다.

여름에 제대로 충전하지 못한 당신을 위한 진짜 힐링 여행이 기다리고 있다.



생소하지만 압도적인 활화산이 있는 곳

가깝고 매력적인 나라 일본이지만, 도쿄, 오사카, 후쿠오카처럼 유명 관광지에 가본 사람이라면 모두가 느낄 것이다. 여기가 일본인가, 한국인가. 한국 관광객들이 넘쳐나는 요즈음의 일본. 북적이는 주요 도시에서 잠시 눈을 돌려 소도시 가고시마로의 여행은 어떨지. 기왕 떠나는 여행, 한국말이 계속 들리는 곳 보다는 조금은 한적하면서 낯선 도시로 가고 싶은 마음은 다 같지 않을까.

매력 넘치는 소도시로 떠나는 진짜 힐링 여행, 지금부터 시작해보자.

살아있는 화산섬 사쿠라지마는 가고시마 여행의 중심이라 해도 과언이 아닐 것이다. 연기가 뿜어져 나오는 활화산인 사쿠라지마는 생소하지만 압도적인 풍광을 보여준다.

항구 근처 족욕탕에 발을 담그고 활화산을 바라보는, 그 순간. 상상만으로도 온 몸의 피로가 풀리는 것 같지 않은가. 사쿠라지마에 직접 오르는 것도 좋지만, 시간적 여유가 없다면, 무료로 이용할 수 있는 족욕탕에서 여유롭게 풍경을 즐기기를 권하고 싶다. 사쿠라지마를 가장 현명하게 즐기는 방법이랄까?



이미지 출처 _<https://store.starbucks.co.jp>

시마즈 가문의 저택과 정원, 그리고 커피 한잔

시간적 여유가 허락한다면 웅장한 사쿠라지마를 배경으로 품고 있는 정원, 센간엔으로 향해보자. 사쿠라지마를 바라보며 식사를 할 수 있는 멋진 식당이 있으니 배를 든든히 채우고, 정원을 둘러보는 것도 좋겠다.

센간엔은 사쓰마 번의 시마즈 가문에 의해 1658년 조성된 정원으로, 예쁜 정원안에 시마즈 가문의 저택도 있다. 일본식 정원 특유의 아름다움에 감탄하고, 정원에서 바라보이는 사쿠라지마 화산의 절경에 감동한 후엔, 바로 옆 스타벅스로 자리를 옮겨 볼까.

외관이 특별하게 아름다워 유명하기도 하지만, 유형문화재에 등록된 이곳 스타벅스는 시마즈 가문의 광업사업소로 쓰였던 곳이라 한다.

2층에는 작은 박물관처럼 꾸며 둔 공간이 있으니 한번쯤 둘러 보기를 권한다.

기차길과 바다가 보이는 풍경에서 마시는 커피 한잔이란 말해 무엇하리.

온천수와 검은 모래찜질로 심신의 휴식을!

검은 모래찜질로 유명한 이부스키는 일본에서도 유명한 온천마을 중 하나.

모래 속에 흐르는 온천수를 이용한 이색적인 검은 모래찜질은 이 여행에 특별함을 더해준다.

가고시마 중앙역에서 특급, 혹은 일반 열차를 이용해 갈 수 있으며,

1시간 안팎으로 이동이 가능해 당일치기 여행도 가능하다.

특별한 모래찜질을 경험한 후에는 '온타마란돈'이라는 이름의 온천계란 덮밥도 잊지 말고 챙겨 먹어보자.



아케이드 형식의 지붕이 주는 독특한 감성, 텐몬칸

마음껏 자연에서 힐링을 했다면, 이번에는 여행의 농칠 수 없는 재미, 쇼핑의 세계로 떠나 볼까.

텐몬칸은 가고시마 최고의 변화가로 가고시마 쇼핑과 먹거리를 책임지는 곳이다. 여름의 뜨거운 햇살과 사쿠라지마에서 날아오는 화산재를 막기위하여 아케이드 형식의 지붕이 연결되어 있다. 아케이드 내부에 다양한 편의점, 식당, 카페, 식료품점 등의 상업시설이 즐비해 이곳만이 독특한 감성을 느낄 수 있는 곳. 전통이 느껴지는 오래된 빵집에서 도너츠를 하나 사서 입에 물고 아케이드로 둘러진 독특한 감성의 텐몬칸 거리를 걷고 있다면, 어느 일본 영화의 한 장면의 주인공이라도 된 듯, 이국적인 감상에 빠져버릴지도 모르겠다.



흑돈 요리와 고구마 소주로 마무리하는 여행

그렇게 저물어가는 가고시마의 밤.

기후가 따뜻한 남쪽 해안도시 가고시마는 풍부한 농수산물 덕분에 예로부터 다양한 먹거리로 유명했다고 한다. 이런 가고시마의 지역 먹거리 문화를 제대로 느낄 수 있는 곳. 바로 아타이무래!

아타이는 포장마차나 노점을 뜻하는 말로, 일본의 다른 지역에서도 흔히 만나 볼 수 있으나, 가고시마의 명물 '구로부터(흑돈)' 요리나 가고시마를 대표하는 고구마 소주는 이 곳에서 맛봐야 제 맛! 그렇게 사랑하는 사람들과 밤의 허기를 채우며, 당신의 힐링 여행이 오래오래 기억될 것이다.





상품 추천도 GOOD, 여행지 추천도 GOOD인
크루쇼퍼팀이 직접 가보고 추천하는

가고시마 맛집



가고시마 흑돼지 샤브샤브에 빠져요, 주안

가고시마현 내에서 사육된 순수 버크셔 종의 돼지를 가고시마 흑돼지라고 칭하는데, 육질이 단단하고 냄새가 없어 부드럽게 즐길 수 있습니다. 그래서, 가고시마에서는 흑돼지를 샤브샤브로 먹는 요리가 유명한데 그 중 한국인에게 가장 잘 알려져 있는 식당 '주안'을 추천합니다.

고풍스러운 외관과 일본풍으로 꾸며진 식당 내부는 보기만 해도 일본에 여행 온 느낌을 물씬 느끼게 해줍니다. 흑돼지 고기를 맑은 육수에 담근 후 볶은기가 사라졌을 때 바로 건져, 주안의 명물인 6가지 소금에 취향별로 골라 찍어 먹으면 부드럽게 즐길 수 있습니다.



이미지 출처 <https://juan-chuouekinishiguchiten.gorp.jp>

1 Chome-3-1 Take, Kagoshima, 890-0045 일본

흑돼지 돈카츠를 만나요, 쿠로카스테이

국내 여행객들에게도 잘 알려져 있지만, 쿠로카스테이에는 많은 일본인들이 줄 서 있는 모습을 쉽게 볼 수 있어서, 현지인도 인정한 찐 맛집임을 알 수 있습니다.

흑돼지의 감칠맛을 극대화할 수 있도록 적당히 숙성시킨 고기를 굵은 빵가루에 묻혀 바삭함을 더했습니다. 바삭하지만 부드러운 육즙을 입안 한가득 즐기고, 함께 나오는 미소장국을 먹으면 느끼함도 잡을 수 있습니다.

16-9 Chuochi, Kagoshima, 890-0053, 일본



이미지 출처 <https://f189607.gorp.jp>

토마토라멘 드셔 보세요, 멘야토마토 텐몬칸점

일본에서 빠질 수 없는 라멘!

그중에서도 특별한 라멘을 먹고 싶다면, 멘야토마토를 추천합니다. 멀리서도 한국어로 "토마토라멘"이라고 적혀 있기 때문에 쉽게 찾을 수 있습니다.

토마토라멘이라고 하면 생소하게 느껴질 수 있지만, 일본 편의점 컵라면 중에도 토마토라멘이 있는 걸 보면, 현지인들에게는 익숙한 맛인 것 같아요. 토마토스파게티와 라멘 중간쯤 되는 묘한 조합이 먹을 수록 매력적입니다. 치즈 토핑을 잔뜩 올려 먹는 걸 추천합니다.

Kagoshima, Sennichicho, 1-1 다이ワロイネットホテル 1F, 일본



이미지 출처 <https://www.snooup-is-yours.com>

이부스키 향토음식을 추천합니다, 초주안

가고시마 시내에서 1시간 이상 떨어져 있는 작은 바닷가 마을 이부스키는 한적함을 즐길 수 있는 동시에 온천수로 따뜻하게 데워진 모래찜질이 유명합니다.

이 도시의 향토음식인 '온타마란돈'은 온천에 살짝 익힌 계란을 올린 덮밥인데, 특히 초주안의 온타마란돈은 잘게 갈린 고기 위에 올라간 반숙 계란을 비벼 먹으면 남녀노소 좋아하는 맛을 즐길 수 있습니다.

올라간 계란은 가고시마의 또 다른 명물인 고구마와 가스오부시를 먹고 자랐다고 하니, 그 맛이 궁금하면 한 번 찾아가길 추천합니다.

鹿児島県指宿市十二町大間瀬 2167-1



<https://minamibussan.jp/>



크루쇼퍼팀 추천상품

셀퓨전씨 포스트 알파 퍼스트 쿨링 마스크

Post α First Cooling Mask /
(27g x 5EA) x 2BOX

제품에 대한 설명은 p121에서
보실 수 있습니다.

안녕하세요, 햇빛연구소 셀퓨전씨입니다!
고객분들께서 선크림을 많이 사랑해주고 계신데요,
선크림만큼이나 마스크팩도 잘 만든다는 사실을
알고 계셨나요? 패키지에도 그려져 있는 "얼음"만 봐도
피부 쿨링에 얼마나 자신 있는지 알 수 있어요.
부착 즉시 느껴지는 쿨링감이 피부 온도를 5도 낮춰 줘,
수분 공급과 함께 피부결 개선에도 도움을 줘요.

피부의 열감은 모공 늘어짐, 트러블 유발과 같은
원인이 될 수 있으니, 셀퓨전씨 마스크팩으로 여름만큼
뜨겁다는 가을볕에 자극받은 소중한 고객님의 피부를
지켜주세요! 소중한 분들과 행복한 여행 되시구요,
셀퓨전씨 퍼스트 쿨링 마스크를 기억해주세요.
휴양지에서, 출장지에서 피로할 땐,
햇빛연구소 셀퓨전씨!



시간은 순삭, 쇼핑은 순식간!

쇼핑의 새로운 대세로 떠오른 숏핑

몇 년 전부터 쇼츠, 틱톡, 릴스 등의 숏폼이 인기다.

사실, 인기 있는 정도가 아니라 우리 일상을 점령하고 있다.

숏폼은 한번 보기 시작하면 멈추기 쉽지 않은 중독성 있는 콘텐츠로

사람들은 숏폼에서 헤어 나오지 못하고 있다.

자려고 누워 숏폼을 보다가 뜨는 해를 본 경험 한번씩은 다 있지 않은가.

이런 숏폼에 쇼핑이 더해졌으니, 숏핑을 거부할 수 없는 것은 어쩌면 당연하다.



지금은 숏핑의 시대

1분 미만의 짧은 재생 시간에 화면을 옆으로 넘기면 곧바로 다음 영상이 이어지는 끝 없는 연결고리.

알고리즘의 정확성에 놀라며 눈을 떼지 못하는 영상의 늪에 빠져 숏폼 중독자가 된다. 콘텐츠의 길이가 짧아도 사람들을 붙잡아 놓는 효과는 굉장하다. 수십 개의 콘텐츠를 본다는 것은 동시에 수십 개의 광고가 이루어진다는 의미이다. 이렇게 전 세계 트렌드의 중심이 된 숏폼은 광고성을 등에 업고 이커머스 산업의 대세로 떠올랐다.

더 쉽고 더 빠른 구매를 향해

TV에서 방영하던 홈쇼핑의 경우, 쇼핑 호스트들의 목적 자체가 판매이고 상업적 목적을 과도하게 드러내기 때문에 이에 대한 거부감을 가지는 소비자도 있을 수 있다. 건강 정보를 주는 프로그램에서 사과 효능을 보다가 채널을 돌리면 홈쇼핑에서 바로 사과를 팔고 있을 때 소비자들은 '너무 노골적으로 물건을 파네'라고 느낄 수 있는 것이다. 하지만 재미있는 콘텐츠에 자연스럽게 상품 정보를 담으면 거부감 없이 소비자에게 다가갈 수 있다는 정점이 있다. 숏핑은 특유의 낮은 심리적 장벽과 뛰어난 접근성을 적극 활용해 짧은 시간에 흥미로운 콘텐츠로 주목도를 높인 후, 구매로 연결한다. 영상을 보면 아래쪽에 상품 태그가 달려 있고, 계정 프로필에는 외부 쇼핑물로 연결되는 링크가 있어 언제든지 간단하게 제품을 구매할 수 있게 해 놓았다.

짧고 굵은 숏핑의 효과

글로벌 이커머스 플랫폼 아마존은 "온라인 쇼핑 시, 영상을 시청한 사용자가 그렇지 않은 사용자보다 구매 가능성이 3.6배 높다"고 밝히기도 했다. 초기에는 쇼츠 쇼핑, 틱톡숍, 릴스숍 등 일부 해외 숏폼 플랫폼에서 숏핑을 할 수 있었지만 최근 국내 이커머스인 네이버, 카카오, 11번가뿐 아니라 CJ온스타일, 현대홈쇼핑, GS샵 같은 홈쇼핑 업계까지 숏핑에 뛰어들었다. 네이버숏핑은 2022년 쇼핑용 짧은 소개 영상인 '숏클럽'을 도입했는데, 도입 첫해 대비 지난해 거래액이 1245%나 증가한 것으로 나타났다. CJ ENM에서 운영하는 '셀렉샵'에서는 숏폼을 내세운 브랜드 캠페인을 벌였고 그 결과 하루 이용자수가 10배 이상 늘었으며, 체류 시간도 3배 이상 증가한 것으로 나타났다. 다른 홈쇼핑도 숏핑에 적극적이다. GS샵은 작년 12월 출시한 '숏픽' 서비스에서 TV 홈쇼핑, 라이브커머스 등 다른 채널에서 송출한 판매 영상을 1분 정도로 편집한 영상을 올려 6개월 만에 누적 페이지뷰 1억 회를 넘겼다. 롯데홈쇼핑은 지난 3월 숏폼 타임세일 방송으로 300초 동안 특정 상품을 업계 최저가로 판매하는 '300초 특가'를 시작했다. 여기서 판매한 상품은 일반 방송보다 주문 건수가 3배 많았다.

숏핑에 몰리는 이유

소비자가 숏핑에 몰리는 이유 중 하나는 시성비이다. 짧은 시간을 투자해 얻을 수 있는 정보와 물건이 만족스러운 것. 이미지와 텍스트 중심의 제품 페이지는 스크롤을 내리며 정보를 얻어야 하기에 시간을 들여야 하는 반면, 숏폼은 셀러가 제품을 소개하는 영상을 짧게 편집해 시청하면 끝이다. 콘텐츠의 재미도 한 몫 한다. 즐거움이 단순한 재미를 넘어 경험 그 자체로 받아들여지는 사회에서 숏폼 영상 시청은 쇼핑을 더욱 풍부하게 해 주고 제품에 대한 정보도 얻을 수 있으며 한번에 구매까지 할 수 있는 시성비 있는 행위로 받아들여지는 것이다. 뿐만 아니라 숏핑은 개인 맞춤형 제안을 한다. 고객의 선호도, 관심사, 취향, 구매 이력을 토대로 한 알고리즘이 최적화된 콘텐츠로 제품을 추천해 매번 우리를 놀라게 한다. 이렇게 나의 취향을 저격하는 콘텐츠와 제품을 보여주며 구매를 할 수 밖에 없게 만든다. 너무 빠르게 충동적으로 구매를 하면 반품률이 높지는 않을까? CJ온스타일의 경우, 숏폼을 통해 고객을 유입한 뒤 최종 결제는 연동된 상세 페이지에서 하게 되고, 고객은 충분한 정보를 취한 후 구입을 하기에 숏폼 콘텐츠로 인한 반품률은 증가하지 않았다고 한다.

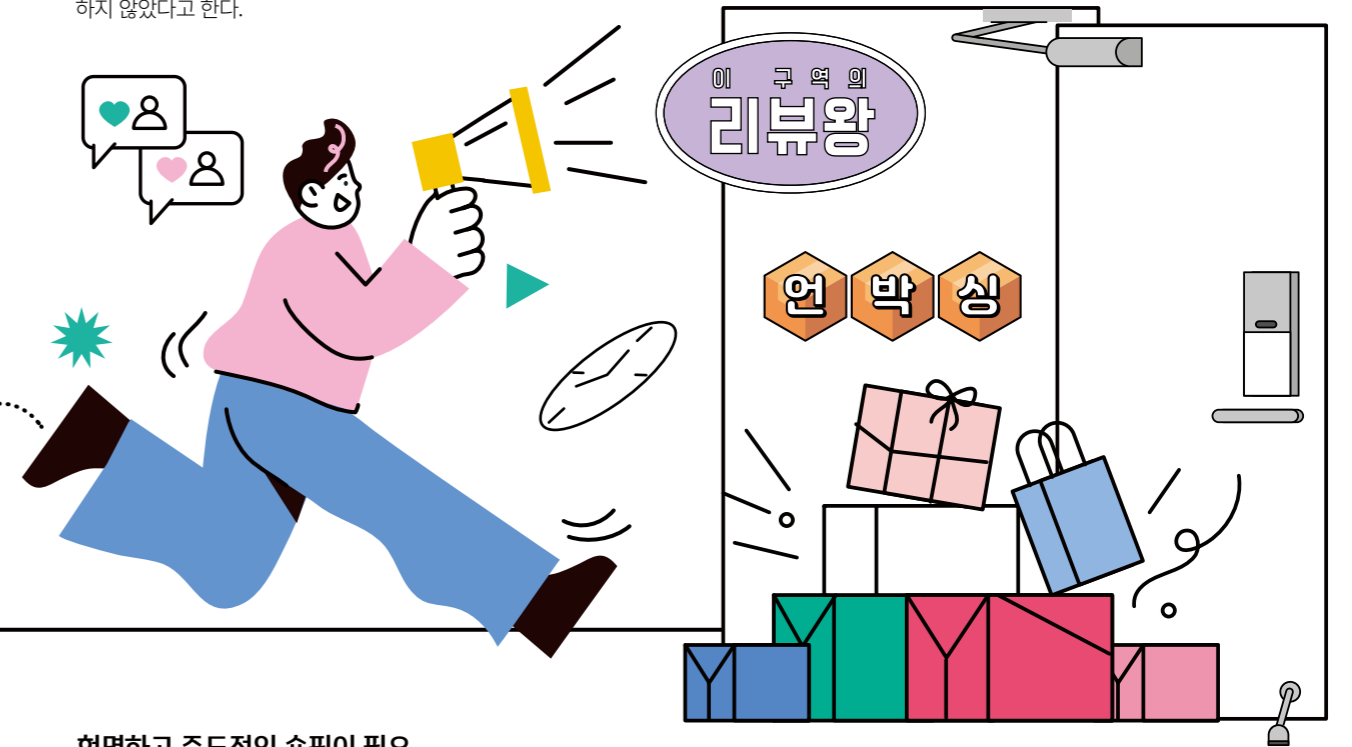

현명하고 주도적인 숏핑이 필요

전문가들은 숏핑의 형태가 앞으로 꾸준히 발전할 것으로 예측했다. 숏핑은 짧은 콘텐츠가 주는 도파민과 관련이 있는 것으로 분석되는데, 숏폼을 보는 동안 우리 뇌에서 쾌락 도파민이 마구 생성되고, 이때 상품이 노출되면 구매 의욕이 급상승하게 된다는 것. 게다가 인공지능이 이미지 정도는 쉽게 만들어 낼 수 있는 현재 상황에서, 이런 숏츠들 역시 인공지능이 제작할 수 있게 되면 누구나 숏폼 콘텐츠를 제작할 수 있으므로 숏핑은 지속적으로 늘어날 수 밖에 없다는 것이다. 기업들은 반품률 등에 큰 지장이 없다고 말하고 있지만, 소비자인 우리 입장에서는 충동구매에 대해 생각해 볼 필요가 있다. 알고리즘의 제안을 덩석 덩석 수용하다가 끝 없는 숏핑의 굴레를 벗어나지 못하고 카드 값은 눈덩이처럼 불어나 되돌아 올 것이라는 예측은 누구나 할 수 있다. 알고리즘의 제안을 현명하게 판단하고 정보 비교를 철저히 할 때, 빠른 구매 보다는 필요한 구매를 할 수 있는 절제력이 있을 때, 숏핑은 쇼핑의 즐거움을 더해주는 새로운 트렌드로 자리잡을 것이다.

참고자료
 Digital Today(숏폼으로 물건 파는 숏핑 시대 도래... 2024.04.26), 시사매거진(이제 숏폼이 아니라 숏핑이다 2024.05.22), 한경(짧고 강력하게 몰린다... 2024.07.17), 뉴스1(홈쇼핑이 대세...홈쇼핑업계, 30초 숏 콘텐츠 승부수 2024.07.23), allure(1분이면 끝, 숏핑 트렌드 2024.08.08), 브릿지경제(홈쇼핑업계, 2분기 깜짝 호실적... 2024.08.12) 등

가고 싶은 가고시마

덜 알려진 여행지를 발견하는 것은 숨겨진 보석을 찾는 것에 비유되곤 한다. 그만큼 가치 있고 설레는 경험이기 때문일 것이다. 도쿄나 삿포로, 후쿠오카만큼 우리에게 알려지진 않았지만 초록빛 자연과 푸른 바다가 가득한 곳이 있다. 규슈 남부의 숨겨진 보석인 가고시마현. 그곳의 수 많은 매력 중, 다양하고 흥미로운 축제들을 소개한다.

* 축제 일정은 현지 사정에 따라 변경될 수 있습니다.

일본 3대 모래 언덕에서

후키아게하마 모래 축제

축제장소 미나미사츠마시(市) 일대

축제기간 5월 초

후키아게하마는 사츠마 반도 서해안에 있는 해안선으로 이치키쿠시노시(市), 히오키시(市), 미나미사츠마시(市)에 걸친 전체 길이 약 47km의 일본 3대 모래 언덕 중 하나이다. 이 모래 언덕을 중심으로 1987년, 일본 최초로 제1회 모래 이벤트를 시작해 지금까지 축제가 이어져 오고 있다. 매년 테마를 정해 모래 조각을 만드는데, 조각이라기보다는 건물 같은 느낌의 거대한 모래 작품들을 만날 수 있다. 미나미사츠마 시청 광장에도 3m~5m급의 모래 작품들이 전시되어 있고 혼마치도리 상가 주변 등 길가에서 모래 작품들을 만날 수 있어 신선하다. 해가 지면 조명이 켜져 더 신비로운 느낌을 준다. 축제에 불꽃 놀이가 빠질 순 없다. 후키아게하마 모래 축제에서도 불꽃 놀이를 진행해 화려한 불꽃과 모래 작품을 함께 볼 수 있고, 크지 않지만 정겨운 먹거리 부스, 체험 부스들이 즐거움을 더한다.

어부의 노래를 불러라

쿠시키노 사노사 축제

축제장소 이치키쿠시노시(市) 아사히마치

축제기간 7월 14일(2024년 기준)

이치키쿠시노시(市)는 예로부터 참치 잡이로 유명한 곳이다. 메이지 시대에 참치를 잡으러 오랫동안 바다로 떠난 어부들이 고향을 그리워하며 부른 노래가 '쿠시키노 사노사'이다. 쿠시키노 사노사 축제는 이 노래에 맞춰 매년 1,000명이 넘는 무용수가 춤을 추며 거리를 걷는 축제이다. 모든 축제에서 그러하듯 볼거리와 함께 먹거리도 중요한데, 축제 날에는 시내의 음식점과 지역 단체에서 포장마차 거리를 만들어 다양한 먹거리를 즐길 수 있다. 축제가 끝나고 이 지역 명물인 참치 라면을 맛본다면 기억에 남는 마무리가 될 것이다.

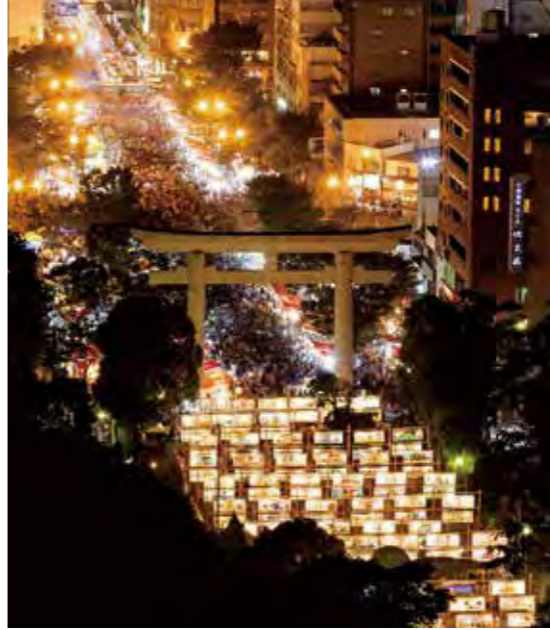

가고시마를 밝히는 등불들

로쿠가츠도(六月燈)

축제장소 가고시마 시내 및 신사

축제기간 7월 초~8월 초

로쿠가츠도(六月燈)는 가고시마에서 7월 내내 열리는 축제다. 축제 이름에서 알 수 있듯 '로쿠가츠(六月)' 즉 음력 6월에 가고시마현의 신사나 사원에서 열리는 여름 축제로 각각 날을 정해 매일 밤 시내 곳곳에서 등불을 밝힌다. 로쿠가츠는 역병을 퇴치하고 논을 병충해 구제를 기원하는 풍습에서 시작되었다는 설이 있는데 굉장히 오래 전부터 이어져 오고 있는 축제이다. 가고시마의 여름은 시내 곳곳을 밝히고 있는 다양한 등불과 신사 특유의 분위기가 어우러져 장관을 이룬다. 여름, 일본 여행을 계획하고 있다면 가고시마 로쿠가츠도로 가 볼 것을 추천한다.

힐링의 대명사, 온천과 함께하는

이부스키 온천 축제

축제장소 센트럴 파크 및 이부스키역 주변

축제기간 9월 하순

매년 9월 마지막 일요일과 그 전날 열리는 이부스키 온천 축제도 놓칠 수 없다. 온천의 고장이라고 불리는 이부스키시(市)에서 온천의 은혜에 감사하며 온천이 마르지 않기를 기원하는 축제로 40년 이상 이어지고 있다. 축제 첫날에는 한야춤과 북 연주가 둘째 날에는 카구라 미코시(가마)와 불꽃놀이 가 펼쳐진다. 규슈의 최남단 가고시마현에서도 남쪽 끝에 위치한 이부스키는 힐링의 대명사인 곳이다. 이부스키의 온천은 일본에서도 가장 독특한 온천 지역 중 하나인데 300년 전부터 이어져 온 해변에서 수증기가 피어 오르는 모래를 사용한 찜질이 유명하고 전통적인 노천온천 등이 많다. 축제 시기에 이부스키를 방문한다면 축제날 강가에서 펼쳐지는 낭만적인 불꽃놀이를 구경하고 온천에서 휴식을 취하는 완벽한 여행 코스를 만날 수 있을 것이다.

2만 명의 시민들이 함께 추는 춤

오하라 마쓰리

축제장소 가고시마 텐몬칸 일대

축제기간 음력 8월 15일

1949년 시작된 '오하라 마쓰리'는 가고시마에서 가장 큰 축제로 모두가 함께 하는 댄스 퍼레이드이다. 매년 11월 2일 밤 전야제 행사가 시작되는데, 타이코 공연과 댄스 퍼레이드가 펼쳐지며 축제 당일인 11월 3일에는 오전부터 약 2만여 명의 시민들이 참가해 춤을 추는 것이 이 축제의 중심이다. 오하라 마쓰리에 참가하는 2만 명의 사람들은 가고시마의 유치원, 학교, 직장인 사회단체 등 가고시마를 구성하는 시민들로 이루어져 있다. 고향을 떠난 사람들도 이 축제 시기가 되면 가고시마로 돌아와 댄스 퍼레이드에 참가하며, 7~80세 정도의 고령으로 이루어진 동창회를 이 축제날에 맞춰 열고 동창회에 참가한 노인들도 댄스 퍼레이드에 참가할 정도라고 한다. 아이부터 어른까지 도시 전체가 춤추는 진풍경을 보고, 겪을 수 있다. 가고시마의 전통민요인 '오하라 부시'를 비롯해 '가고시마 한야 부시'와 '시부야도'에 맞춰 참가자 모두가 같은 춤을 춘다. 여행객들도 여행객을 위한 댄스 수업에서 춤을 익히고 댄스 퍼레이드에 참여할 수 있기 때문에 모두와 어울려 전통 춤을 추는 특별한 경험을 할 수 있는 기회이다.

참고자료 | 일본정부관광국 홈페이지, 가고시마 공식 관광 웹사이트, 가고시마현 공식 블로그 등



자료 출처

유튜브

주류학개론

위스키 하이볼
하이볼이란?
하이볼 칵테일 4종
레시피와 시음



식지 않는 인기, Hi! 나는 하이볼이야!

⑬ 늦여름 밤에도 초가을 저녁에도 어울리는 칵테일

요즘 바에서 칵테일 중에서도 가장 잘 나가는 칵테일이 있다.

탄산이 들어가 청량감이 있으며 도수는 그리 높지 않은 칵테일, 바로 하이볼이다.

식지 않는 인기 속에서 많은 사람들이 하이볼을 찾지만,

의외로 하이볼이 무슨 뜻이고 어떻게 만들어야 하이볼인지도 모르는 사람들이 많다.

칵테일의 한 부류인 하이볼에 대해 주류학개론이 알려준다.

칵테일의 한 장르인 하이볼

예전에는 '하이볼'이라는 칵테일이 있었고, 거기에서 파생된 술이기에 하나의 장르라고 볼 수 있다.

우리나라에서 '하이볼'하면 이자카야, 꼬치집, 양꼬치나 양고기집 등에서 파는 산토리 하이볼을 떠올린다.

'Suntory' 마크가 그려진 큰 맥주잔에 얼음 가득 넣은 하이볼을 쉽게 만날 수 있다.

산토리에서 나오는 위스키 '가쿠빈'은 일본에서도 하이볼 용으로 많이 팔리는데, 가쿠빈을 써서 만든 하이볼을 가쿠하이볼, 산토리 하이볼이라고 부른다.

그래서 '산토리=가쿠빈'으로 알고 있는 사람들이 많아

'산토리 위스키로 하이볼 주세요'라고 주문하는 경우가 많은데,

산토리는 회사 이름이지 술 이름이 아니다. 하이볼은 어떤 구성으로 만들어진 것일까.

증류주와 같은 술(꼭 증류주가 아니어도 된다)과 탄산수 또는 탄산음료가 섞인 것이 하이볼이다. 굉장히 간단하기 때문에 그만큼 파생되는 것이 엄청나게 많다.

술과 탄산수와 탄산음료의 종류가 많은 만큼 그 조합도 무궁무진하다.

그 중 가장 유명한 것이 '진&토닉(진토닉)', '버번&콜라(버번콜)' 등이다.



하이볼이라는 이름의 유래

하이볼이라는 이름의 유래에 대해서도 설이 많다. 정확한 것은 아무도 모르지만 유명한 이야기들도, 유력한 이야기들도 많다.

유명한 작가이자 바텐더이자 칼럼니스트인 '개리 리건(Gary Regan)'이 쓴 책에 의하면, 하이볼은 증기 기관차와 관련이 있다고 한다. 증기 기관차는 물이 반드시 있어야 운행할 수 있는데, 기차에 물이 얼만큼 있는지 부표 같은 것을 설치해 표시했다. 부표의 물이 위로 뜨면 물이 차 있는 것이고 물이 낮으면 물이 적다는 표시였다. 물이 높아 물이 높으면, 즉 '하이볼'이면 열차가 출발할 준비가 된 것이었다. 열차가 경적을 울리면 역무원이 나와 열차가 출발한다는 뜻으로 줄에 달린 공을 줄을 당겨 위로 올렸는데 이것도 '하이볼'이었다. 공이 올라가면 사람들이 급히 열차에 탔다. 이 신호 역시 옛날 철도 용어로 '하이볼'이라고 했다고 한다. 여기에서도 파생되는 이야기들이 많다. 열차가 출발할 하니 근처에 있는 바에서 '빨리 먹을 수 있는 것을 달라'고 해 두 가지만 섞으면 되는 하이볼이 만들어졌다는 설이 있다. 또 아일랜드에서는 잔에 든 위스키를 '볼(Ball)'이라고 불렀는데, 긴 잔에 위스키를 붓고 탄산수를 넣으면 기포가 막 올라와 '하이볼'이룩 불렀다는 설, 골프 클럽 내부에 있는 바(Bar)에 있는 위스키를 볼(Ball)이라고 불렀는데, 이 볼을 마시고 골프를 치면 취해서 공이 잘 맞지 않아 위로 떠 '하이볼'이라고 했다는 설도 있다.

하이볼의 기록

하이볼에 대한 기록은 언제부터 있었을까.

1895년에 '크리스 라울러(Chris Lawlor)'라는 사람이 쓴 '더 믹시콜리시스트(The Mixicologist)' 라는 책에 처음 나온다. 현재 칵테일 용어에서 하이볼은 한 단어로 붙여 쓰는데 이 책에서는 "High Ball"로 띄어쓰기가 되어 있다. 이 레시피에서는 '얇은 에일 맥주 글라스에 셀쳐(탄산수)를 채우고 위스키나 브랜디를 1.5지거(1.5지거는 옛 단위인데 1.5oz라고 보면 된다)만큼 넣는다'라고 되어 있다. 여기에서 셀쳐는 탄산수라고 생각하면 되는데, 옛날에는 물에 탄산을 넣는 기술이 없었기 때문에 천연 광천수를 썼다. 천연으로 탄산이 들어있는 물이 나오는 곳 중 하나가 독일의 셀쳐(Selters)라는 곳이었고 사람들에게 셀쳐가 탄산수를 뜻하는 것처럼 받아들여지게 되었다.

하이볼이 붙어서 처음 나온 레시피는 1900년에 '해리 존슨(Harry Johnson)'이라는 사람이 쓴 '바텐더스 매뉴얼(Bartender's Manual)'이라는 책에 나온다.

여기에는 미디엄 사이즈의 피즈 글라스(Fizz Glass)에 얼음을 두세 개 넣고 위스키를 1와인 글라스 넣고 그 위에 소다수로 채워준다'라고 되어 있다.

여기에서 1와인 글라스란 현재는 사용하지 않는 단위로 1/4컵, 2oz이다. 피즈 글라스에서 '피즈'는 탄산이 터지는 소리라고 한다.

하이볼의 정의와 유래를 알아 봤으니, 이제는 직접 하이볼을 마셔 볼 차례. 주류학개론이 전수하는 4가지 하이볼의 레시피를 소개한다.

주류학개론이 알려주는 하이볼 레시피

위스키 하이볼(클래식)

글라스: 하이볼 글라스

재료: 위스키 45ml, 탄산수 fill

조주법:

하이볼 글라스에 얼음을 넣은 후 위스키 45ml를 붓고, 탄산수로 채워주면 완성. 기호에 따라 레몬 웨지나 슬라이스 가니시 추가



위스키 하이볼(레몬)

글라스: 하이볼 글라스

재료: 위스키 45ml, 스위트 앤 사워 믹스 30ml (없을 시 레몬주스 20ml + 심플시럽 10ml), 탄산수 fill

조주법:

얼음을 넣은 하이볼 글라스에 위스키와 스위트 앤 사워믹스(or 레몬주스+심플시럽)를 넣고, 탄산수로 채워주면 완성. 기호에 따라 레몬 웨지나 슬라이스 가니시 추가



오 플라워 하이볼

글라스: 하이볼 글라스

재료: 위스키 45ml, 엘더플라워 리큐르 15ml, 탄산수 fill

조주법: 얼음을 넣은 하이볼 글라스에 위스키와 엘더플라워 리큐르를 넣고, 탄산수로 채워준 후 레몬 웨지 가니시와 민트 잎을 올려서 완성



하이랜드 하이볼

글라스: 하이볼 글라스

재료: 위스키 30ml, 베네틱틴 D.O.M 10ml, 스위트 베르뫼트 20ml, 탄산수 fill

조주법:

얼음을 넣은 하이볼 글라스에 탄산수를 제외한 모든 재료를 넣고, 탄산수로 채워준 후 레몬 웨지 가니시를 올려서 완성



RIIZE
RISE & REALIZE

LOTTE
DUTY
FREE

원빈



기내에는 면세품 탑재 수량이
한정되어 있어,
원하시는 상품이
품절될 가능성이 있습니다.

사전 예약 주문서 작성
또는 이메일 예약을 통해
귀국 편 기내에서
품절 걱정 없이 편리하게
면세품을 받아 가세요.

상품을 고르시고
승무원에게 말씀해 주세요.

※ 자세한 내용은 p194를 참고 하세요.

RIIZE
RISE & REALIZE

LOTTE
DUTY
FREE

엔톤



AIR SHOP

coming soon



ONLY 롯데기내면세점, FOR 제주항공
곧 제주항공 국제선 특정 노선에서 특별한 분들만 만나실 수 있습니다.

AIR SHOP

LIQUOR

JOHNNIE WALKER

조니워커 블루라벨
Johnnie Walker Blue Label / 750ml



LOTTE
DUTY
FREE

ROYAL SALUTE
BLENDED SCOTCH WHISKY

THE JODHPUR POLO EDITION



Drink Responsibly
19세 이상의 법적 음주 허용 소비자를 위한 콘텐츠입니다.
경고: 지나친 음주는 뇌졸중, 기억력 손상이나 치매를 유발합니다. 임신 중 음주는 기형아 출생 위험을 높입니다.
제품명: 로얄 살루트 21년 제조국: 스코틀랜드 수입업스명: 페르노리가 홀름

LIQUOR

001 20% SALE PRE ORDER

로얄 살루트 21년 조드푸르 폴로 에디션

Royal Salute 21YO Jodhpur Polo Edition / 700ml
ロイヤルサルルート 21年 ジョードブル

→ USD \$191 → USD \$ 153

₩ 203,400 ¥ 22,450 元 1,101

로얄 살루트 조드푸르 폴로 에디션은 위대한 폴로의 도시, '블루 시티' 조드푸르에서 영감을 받았으며 버진 오크 캐스크 피니시의 몰트 위스키를 선별하여 블렌딩한 21년산 위스키입니다.

The Royal Salute Jodhpur Edition pays tribute to "the Blue City" Jodhpur. Royal Salute has created a unique 21YO blend, using a combination of malt whiskies finished in virgin oak casks.

본 상품은 예약전용 상품입니다.

Tasting Notes

AROMA 망고, 석류, 코코넛, 버터 스카치, 바닐라 커스터드, 홈메이드 살구와 진저 쥬

TASTE 다크 초콜릿, 캐러멜, 시나몬, 정향, 진저

FINISH 길고 풍부하며 스파이시함

Information

종 류 블렌디드 몰트 위스키

용 량 700ml

도 수 40%

국 가 스코틀랜드



002 20% SALE

로얄 살루트 21년 시그니처 블렌드

Royal Salute 21 Years Old - The Signature Blend / 700ml
ロイヤルサルルート 21年 シグネチャーブレンド

→ USD \$174 → USD \$ 139

국내서판가 ₩ 350,000

₩ 184,800 ¥ 20,400 元 1,000

최고의 경의를 상징하는 위스키. 최소 21년 이상 숙성한 위스키만을 선별하여 만든 특별한 스카치 위스키로, 로얄 살루트의 정교하고 세련된 블렌딩을 느낄 수 있습니다.

Royal Salute is an exceptional Scotch whisky created from whiskies aged to a minimum of 21 Years.

Tasting Notes

AROMA 가을 꽃, 바닐라, 서양 배와 시트러스

TASTE 마일레이드, 서양 배, 헤이즐넛, 약간의 스모키함

FINISH 길고 풍부하며 드라이함

Information

종 류 블렌디드 위스키

용 량 700ml

도 수 40%

국 가 스코틀랜드



003 20% SALE

로얄 살루트 32년

Royal Salute 32 Years Old The Precious Jewel / 500ml
ロイヤルサルルート 32年

→ USD \$440 → USD \$ 352

₩ 468,100 ¥ 51,700 元 2,534

스코틀랜드 전역에서 수집하여 최소 32년 이상 숙성한 원액을 선별하여 만든 위스키입니다. 달콤하게 즐긴 복숭아, 캐러멜 토피, 시나몬, 다크 초콜릿의 향기를 느낄 수 있습니다. 오렌지와 잘 익은 배, 촉촉한 생강케이크가 부드럽게 조화된 풍미와 기분 좋게 지속되는 피니시를 선사합니다.

Royal Salute 32 Year Old is created from rare Scotch whiskies gathered from all over Scotland and carefully safeguarded in our treasured vaults, aged for 32 long years or more.

Tasting Notes

AROMA 복숭아, 캐러멜 토피, 시나몬, 다크 초콜릿

TASTE 진저 케이크, 익은 배, 부드러운 오렌지

FINISH 길고 부드러운 여운

Information

종 류 블렌디드 위스키

용 량 500ml

도 수 40%

국 가 스코틀랜드





CAPERDONICH
 · PEATED ·

**A VANISHED
 DISTILLERY**

SECRET SPEYSIDE

ENJOY RESPONSIBLY

LIQUOR

004 

캐퍼도닉 21년 피티드 싱글몰트 위스키

Caperdonich Peated 21 Years Old / 700ml
 キャパドニック・ピーティッド21年

USD \$ 285

₩ 379,000 ¥ 41,850 元 2,052

퍼스트필 아메리칸 오크 배럴에서 숙성되었으며, 개별 번호가 부여된 각 병은 ABV 48% 비 냉각 여과 방식으로 제작됩니다. 사라진 증류소의 시그니처 스타일인 과수원 과일과 풍미에 허브티 맛이 어우러지며, 가벼운 피트향이 특징입니다.

Caperdonich's peated 21 year old small batch release single malt was matured in American Oak barrels. Individually numbered, each bottle is non-chill filtered and sits at 48% ABV. This whisky encapsulates the vanished distillery's signature style of orchard fruit flavours with leading notes of gentle peat and herbal tea leaves.

본 상품은 **예약전용** 상품입니다.



005  **20% SALE**

시바스 리갈 에이틴

Chivas Regal 18 Years Old / 750ml
 シーバスリーガル 18年

~~USD \$92~~ **USD \$ 74**

국내시판가 ₩ 220,000

₩ 98,400 ¥ 10,850 元 532

부드럽고 깊은 맛이 더욱 특별한 18년 숙성의 최고급 슈퍼 프리미엄 위스키입니다. 엄선된 오크통에서 매해 한정 수량만을 생산하여, 선물하시는 분의 정성과 특별함을 더해주는 시바스 리갈 18년 골드 시그니처입니다.

A superpremium edition of the style made famous by Chivas Regal family, with the richness and depth of 18 years old scotch whiskies. A special and rare blend created by Master Blender Colin Scott.

※ 로컬 판매 용량 70cl으로 면세 판매 용량 75cl과 상이합니다.

Tasting Notes

AROMA 말린 과일, 향신료, 버터, 토피
TASTE 다크 초콜릿, 꽃, 스모키
FINISH 부드러운, 긴 여운, 은화한

Information

종 류 블렌디드 위스키
 용 량 750ml
 도 수 40%
 국 가 스코틀랜드



006 

롱몬 18년 싱글몰트 위스키

Longmorn 18 Years Old / 700ml
 ロングモーン18年

USD \$ 99

₩ 131,600 ¥ 14,550 元 712

아메리칸 오크 배럴과 호크헤드에서 숙성되었으며, 개별 번호가 부여된 각 병은 ABV 48% 비 냉각 여과 방식으로 제작됩니다. 선구적인 증류소의 시그니처인 부드럽고 크림미한 토피향의 프로필을 잘 나타내며 망고와 잘 익은 배의 풍미가 특징입니다.

Longmorn's 18 year old single malt was double cask matured in American Oak barrels and hogsheads. Individually numbered, each bottle is non-chill filtered and sits at 48% ABV. This whisky encapsulates the pioneering distillery's signature soft, rich creamy toffee profile with leading notes of mango and ripe juicy pear.

본 상품은 **예약전용** 상품입니다.



JOHNNIE WALKER
Blue Label

DRINK RESPONSIBLY. DRINKIQ.com



UNRIVALLED
DEPTH
OF FLAVOUR

Blue Label

LIQUOR

007 **20% SALE**

조니워커 블루라벨

Johnnie Walker Blue Label / 750ml
ジョニーウォーカーブルーラベル 750ml

~~USD \$227~~ → **USD \$182**

국내시판가 ₩ 380,000

₩ 242,000 ¥ 26,750 元 1,310

스코틀랜드 전역에서 선별한 1만 오코통 중에서 오직 한 통 만이 조니워커 블루 레이블의 블렌드에 사용될 수 있는 자격이 주어지며 소량의 원액을 블렌딩 및 숙성시킨 제품입니다. 말린 과일과 다크 초콜릿, 진한 스파이스 향을 느끼면서 천천히 음미할수록 좋은 위스키입니다.

Only one in every 10,000 casks has the elusive quality, character and flavour to deliver the remarkable signature taste of Johnnie Walker Blue Label. Contains rare, mature Malt and Grain Scotch Whiskies that present a multi-layered symphony of flavours, supple and balanced with notes of chocolate, hints of grass and malt. It's finish of floral, spice, smoke and honey results in a unique and satisfying sipping experience.

Tasting Notes

AROMA 헤이즐넛, 꿀, 오렌지

TASTE 생강, 다크 초콜릿, 말린 과일

FINISH 긴 여운, 부드러운, 스모키

Information

종 류 블렌디드 위스키

용 량 750ml

도 수 40%

국 가 스코틀랜드



809 **DUTY FREE EXCLUSIVE** **PRE ORDER**

탈리스커 써지

Talisker Surge / 700ml
タリスカーサージ 700ml

USD \$123

₩ 163,500 ¥ 18,050 元 885

싱글몰트 브랜드 탈리스커의 면세 단독 상품으로 스카이 섬의 험준한 해안에서 영감을 받아 만들어졌습니다. 유니크한 스파이스함과 풍부한 베리향, 달콤한 바닐라 향이 두드러지며, 그 밑에 깔리는 탈리스커만의 스모키함이 매우 매력적입니다.

Introducing Talisker Surge, a Global Travel Exclusive offering from Talisker. Inspired by the Beastly Storms off the coast of Skye.

Flashes of surging spice and rich, honeyed berries light up the palate, while rolling smoke rumbles underneath.

본 상품은 면세-예약전용 상품입니다.

Information

종 류 싱글몰트 위스키

용 량 700ml

도 수 45.8%

국 가 스코틀랜드



008 **PRE ORDER** **20% SALE**

라가불린 16년

Lagavulin 16Y / 700ml
ラガヴーリン 16Y 700ml

~~USD \$154~~ → **USD \$123**

₩ 163,500 ¥ 18,050 元 885

라가불린은 아일랜드 지역의 대표적인 증류수로 강한 스모키 향과 유럽산 셰리 오코통에서 오는 과일 향과 완벽한 조화를 이룹니다. 200년 이상의 역사를 가지고 있으며 위스키 평론가 마이클 잭슨이 유일하게 95점을 준 몰트 스카치 위스키입니다. 진한 호박색의 피트 향과 스모키 향이, 말린 과일과 맥아의 부드러운 달콤함, 베이컨과 바다의 짠 맛과 어우러져 인상적입니다.

Revered by connoisseurs and experts, Lagavulin is known as "the king of Islay". It is an 'essential' Scotch Whisky that a connoisseur or enthusiast must have in their collection; one of the world's favourite Malt Whiskies. Aged in oak casks for at least 16 years, this much sought-after Single Malt Scotch Whisky has the massive peat-smoke flavour that's typical of southern Islay, while also offering richness and a dryness that turns it into a truly interesting dram.

본 상품은 예약전용 상품입니다.



Ballantine's



TIME WELL SPENT 깊이를 더하는 시간.
AGED 30 YEARS

ENJOY BALLANTINE'S RESPONSIBLY

치나린 음주는 뇌졸중, 기억력 손상이나 치매를 유발합니다. 임신 중 음주는 기형아 출생 위험을 높입니다.

LIQUOR

009 **20% SALE**

발렌타인 30년

Ballantine's 30 Years Old / 700ml
バラントイン30年

→ USD \$435 → **USD \$ 348**
국내시판가 ₩ 1,450,000
₩462,800 ¥51,150 元2,505

발렌타인 30년은 스카치 위스키 중 단연 최고의 프리미엄 제품으로 수작업으로 고른 몰트와 그레인 위스키가 최소 30년의 숙성기간을 거쳐 만들어집니다. 깊은 황금색, 미묘하고 달콤한 풍미, 꿀과 바닐라의 오묘한 조화가 돋보이는 생산량이 제한적인 희소가치가 높은 특별한 위스키입니다.

Ballantine's 30 Years Old is the ultimate in super premium Scotch whisky. Hand-picked malt and grain whiskies are aged to perfection for a minimum of 30 Years. With a deep gold colour, subtle sweet flavour and a complex palate of honey and vanilla, Ballantine's 30 Years Old is an exceptional, rare and exclusive whisky.

Tasting Notes

AROMA 오크, 바닐라, 과일
TASTE 헤리, 벌꿀, 꽃, 바닐라
FINISH 긴 여운, 우아함

Information

종 류 블렌디드 위스키
용 량 700ml
도 수 40%
국 가 스코틀랜드



010 **20% SALE**

발렌타인 21년

Ballantine's 21 Years Old / 700ml
バラントイン21年

→ USD \$166 → **USD \$ 133**
국내시판가 ₩ 350,000
₩176,800 ¥19,550 元957

발렌타인 21년은 위스키 전문가와 애호가들이 찬사를 아끼지 않는 위스키입니다. 반짝이는 황금색, 향기로운 꽃 향, 아로마틱한 풍미로 즐거움을 제공하며 세련된 블렌드가 특색입니다.

The connoisseur's blend of whisky, Ballantine's 21 Years Old has supreme credentials. A sparkling gold colour, floral nose and aromatic palate give it a delightful complexity. Discerning connoisseurs regard Ballantine's 21 Years Old as the premium Scotch whisky. This sophisticated blend is a whisky to savour.

Tasting Notes

AROMA 꽃, 벌꿀, 사과
TASTE 감초, 스모키, 헤더
FINISH 긴 여운, 부드러운, 헤리

Information

종 류 블렌디드 위스키
용 량 700ml
도 수 40%
국 가 스코틀랜드



011

발렌타인 17년

Ballantine's 17 Years Old / 700ml
バラントイン17年

USD \$ 92 국내시판가 ₩ 265,000
₩122,300 ¥13,500 元662

발렌타인 17년은 몰트와 그레인 위스키의 세심한 조합으로 이루어진 고유 블렌드가 75년간 변함없이 사용되고 있습니다. 황금 호박색, 오크향의 달콤함, 감미로운 바디감을 지니고 있으며 전세계적으로 가장 높이 평가되는 위스키 중 하나입니다.

Ballantine's 17 Years Old is a prestigious whisky whose recipe, and careful combination of malt and grain whiskies from every region of Scotland, has remained unchanged for over 75 Years. Its clear golden amber colour, refined sweet oak nose and luscious body make it one of the world's most highly acclaimed classic whiskies.

Tasting Notes

AROMA 오크, 바닐라
TASTE 벌꿀, 꽃, 바닐라
FINISH 긴 여운, 달콤한, 바닐라

Information

종 류 블렌디드 위스키
용 량 700ml
도 수 40%
국 가 스코틀랜드





Ballantine's

DRINK RESPONSIBLY. 자주는음주는 뇌졸중, 간암의 손상이나 재발을 유발할 수 있습니다. 임신 또는 임부는 기생충 감염을 유발할 수 있습니다. 알레르기 반응이나 기타 부작용을 경험할 수 있습니다. 제조업체: 발렌타인 23년 | 제조국: 스코틀랜드 | 수입업: ㈜세븐스타인코리아

LIQUOR

012 20% SALE

발렌타인 23년

Ballantine's 23 Years Old / 700ml
발란타인23년

USD \$231 → USD \$185

국내시판가 ₩ 560,000

₩ 246,000 ¥ 27,150 元 1,332

발렌타인 23년 블렌디드 스카치 위스키는 오랜 숙성을 통해 풍부하고 강렬한 맛과 향을 자랑합니다. 아메리칸 오크통에서 100% 숙성한 제품으로 리치한 바닐라 향과 고급스럽고 크리미한 느낌이 맵습니다.

Ballantine's 23 Years Old blended Scotch whisky is extremely mature, rich and bold. 100% matured in American oak, this whisky has rich vanilla notes with a luxuriously creamy mouthfeel.

Tasting Notes

AROMA 깊은, 부드러운, 과일, 우아한, 달콤한, 바닐라, 오크

TASTE 바닐라, 꿀, 꽃, 과일, 균형 잡힌

FINISH 긴 여운, 우아함

Information

종 류 블렌디드 위스키

용 량 700ml

도 수 40%

국 가 스코틀랜드

013 PRE ORDER

발렌타인 15년 싱글몰트 위스키 글렌버기

Ballantine's 15 Years Old Single Malt Scotch Whisky Glenburgie / 700ml
발란타인15년싱글몰트 스코치위스키-글렌버기

USD \$79

₩ 105,000 ¥ 11,600 元 568

글렌버기 싱글몰트는 발렌타인의 핵심을 형성하는 몰트로 농축된 과일 향과 꿀의 달콤함을 전달합니다. 부드러운 붉은 사과와 배의 향, 벨벳과 같은 질감과 길고 부드러운 피니시로 완벽한 균형을 자랑합니다.

The Glenburgie Single Malt forms the heart of a Ballantine's blend, delivering concentrated fruitiness and honeyed sweetness. Perfectly balanced, with aromas of soft red apples and pears, this whisky has a full and velvety texture and a long, round finish.

본 상품은 예약전용 상품입니다.

Tasting Notes

AROMA 잘 익은 사과, 벌꿀

TASTE 부드러운, 실키, 균형 잡힌, 풍성한, 오렌지

FINISH 균형 잡힌, 달콤한

Information

종 류 싱글몰트 위스키

용 량 700ml

도 수 40%

국 가 스코틀랜드





ABERLOUR
 - EST. 1879 -
 DISTILLERY
 SPEYSIDE SINGLE MALT
 SCOTCH WHISKY

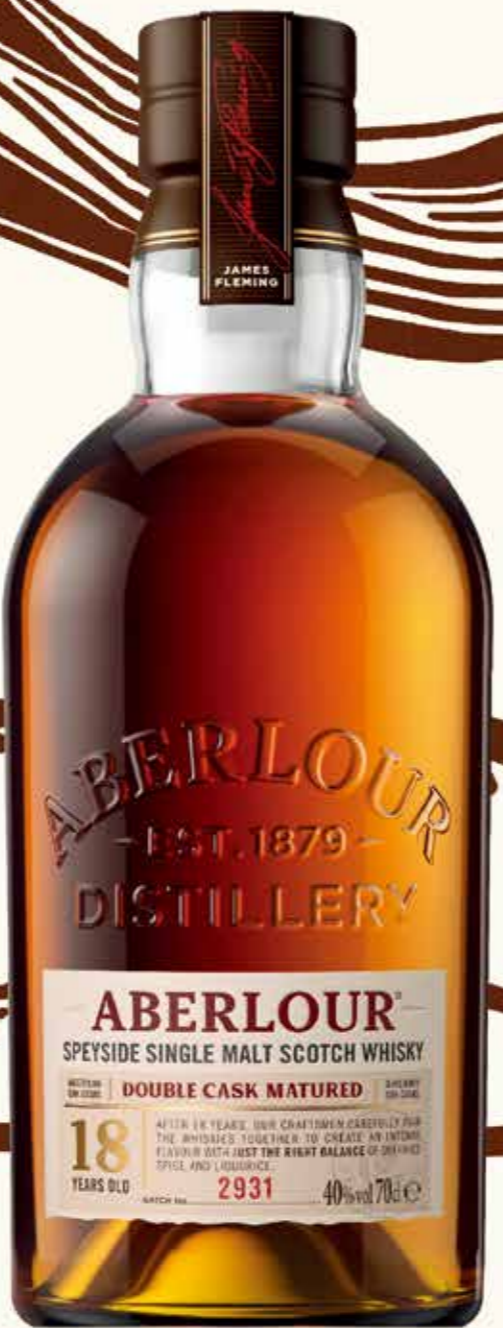

Drink Responsibly
 19세 이상의 법적 음주 허용 소비자를 위한 권택입니다.
 경고: 지나친 음주는 뇌졸중, 기억력 손상이나 치매를 유발합니다. 임신 중 음주는 기형아 출생 위험을 높입니다.
 제품명: 아벨라워 싱글 몰트 위스키 스코틀랜드 18년 제조국: 스코틀랜드 수입일조명: 페르노리카 홍콩

LIQUOR

014



아벨라워 18년

Aberlour 18 Years Old Double Cask Matured Single Malt Whisky Scotland / 700ml
 아벨라워 18년 더블·카스크

USD \$ 173

₩ 230,000 ¥ 25,400 元 1,245

더블카스크 제품으로 깊은 셰리의 영향으로 향신료와 감칠맛, 감초의 풍미가 더해졌습니다. 높은 연산으로 풍부한 바다감과 건포도의 과즙미를 지닙니다. 풍부하고 복합적인 토피와 버터스카치 노트는 잘익은 복숭아와 씩씩한 오렌지와 잘 어우러져 완벽한 구성을 보여줍니다.

Double cask matured. A deeper sherry influence adds more spice and a liquorice tang. Greater age adds body and develops the distinctive fruitiness to a rich raisin character. Rich and complex, notes of toffee and butterscotch combine with ripe peach and bitter orange. Perfect structure.

본 상품은 **연세·예약전용** 상품입니다.

Tasting Notes

AROMA 풍부한, 복합적인, 토피, 버터스카치, 복숭아, 오렌지
 TASTE 살구, 블랙 커런트 잼, 달콤한, 오크, 꿀
 FINISH 긴 여운, 균형 잡힌, 크림 브릴레, 오크

Information

종 류 싱글몰트 위스키
 용 량 700ml
 도 수 43%
 국 가 스코틀랜드



015



아벨라워 아부나흐

Aberlour A'bunadh Single Malt Scotch Whisky / 700ml
 아벨라워 아부나

USD \$ 108 국내시판가 ₩ 269,000

₩ 143,600 ¥ 15,850 元 777

처음부터 끝까지 수작업을 거쳐 최고급 스페인산 오로로소 셰리 캐스크에서 숙성했습니다. 다양한 향신료와 프랄린, 스파이시한 오렌지향과 오로로소 셰리에서 우러나오는 깊고 진한 풍미가 조화를 이룹니다. 오렌지, 블랙 체리, 말린 과일 및 생강과 다크 초콜릿 맛이 어우러지며 셰리주와 오크 향의 풍미까지 더해집니다.

Hand made from start to finish and 100% matured in the finest Spanish Oloroso Sherry casks. Aromas of mixed spices, praline and spiced orange harmonising with rich, deep notes of Oloroso sherry. Orange, black cherries, dried fruit and ginger spiked with dark bitter chocolate and enriched with sherry and oak.

※ 인도 시점에 따라 배치 넘버(BATCH No.) 및 알코올 도수가 다를 수 있습니다.

본 상품은 **예약전용** 상품입니다.

Tasting Notes

AROMA 은화향, 캐러멜, 포트 와인, 향신료, 건자두
 TASTE 달콤한, 오렌지 겔질, 건포도
 FINISH 건포도, 생강, 자두, 후추

Information

종 류 싱글몰트 위스키
 용 량 700ml
 도 수 61.2%
 국 가 스코틀랜드

220년 역사의 프랑스 샴페인 명가에서 선보이는 정통 샴페인.

골든블랑



LIQUOR

016 **20% SALE**

샴페인 골든블랑

Champagne Golden Blanc Brut / 750ml, ABV 12%

~~USD \$86~~ → **USD \$ 69**

₩ 91,700 ¥ 10,100 元 496

220여 년 역사의 볼레로 샴페인 하우스에 생산된 정통 샴페인입니다. 샴페인 협회 양조 규정상 15개월 이상 숙성하면 되지만, NV 샴페인으로는 드물게 골든블랑은 최소 36개월 이상 숙성해 빈티지급의 오랜 시간이 빚어낸 중후함과 화사한 풍미가 매력적입니다. 파티에 어울리게 최고가 제품에만 적용되는 눈부신 황금색 패키지가 그 가치를 더해주고 있으며, 샴페인으로 거의 유일하게 최적의 음용(칠링) 온도가 되면 흰색 페가수스가 핑크색으로 변하는 변색 잉크 기술을 적용해 시각적 만족감과 편의성이 돋보입니다.

Golden Blanc has benefitted from craftsmanship from within the family consequential from their 220 Years history. All Champagnes must age for a minimum of 15 months on the lees as dictated by the rules of the Comité de Champagne. But Champagne Golden Blanc is aged for at least 36 months, and often more, creating a gentle luxury Champagne. A rich and delicate bubbles of golden champagne from the aging last for a long time, giving a richer and deeper flavor.

TIP!! The white pegasus on the front label turns pink when the champagne has reached the ideal serving temperature.



017 **20% SALE**

샴페인 골든블랑 로제

Champagne Golden Blanc Rosé / 750ml, ABV 12%

~~USD \$104~~ → **USD \$ 83**

₩ 110,300 ¥ 12,200 元 597

소량 생산만 가능한 사니에(Saignée) 양조법을 사용해 포도 껍질을 함께 담그는 전통적 수제 방식으로 만들어진 귀한 로제 샴페인입니다.

샴페인 협회 규정보다 2배 이상 긴, 36개월 이상 숙성해 오랜 시간이 빚어낸 중후함과 화사함이 특징입니다. 최고가 샴페인에 사용되는 '골든 메탈 페인팅' 기법을 사용해 핑크 골드 패키지가 환상적인 무드를 자아내며, 최적의 온도로 칠링되면 흰색 페가수스가 핑크색으로 변하는 인디케이터 라벨을 사용하였습니다.

The golden champagne bottle uses the same painting technique used by other luxurious products to create a trendy, glamorous golden hue. The white pegasus on the front label turns pink when the Champagne has reached the ideal temperature to serve. This Rose champagne is of great roundness and subtly sweetened by notes of red berries.



DRINK RESPONSIBLY
경고: 지나친 음주는 뇌졸중, 기억력 손상이나 치매를 유발합니다. 임신 중 음주는 기형아 출생(선생모유)을

— ESTD 1846 —
Dewar's®
DOUBLE DOUBLE

2023 샌프란시스코
 월드 스피릿 컴피티션
 더블골드 수상



SAN FRANCISCO WORLD SPIRITS COMPETITION
 ENJOY RESPONSIBLY. © 2023. DEWAR'S, ITS TRADE DRESS AND THE CELTIC LOGO ARE TRADEMARKS.
 IMPORTED BY JOHN DEWAR & SONS COMPANY, CORAL GABLES, FL. BLENDED SCOTCH WHISKY - 46% ALC. BY VOL.

LIQUOR

018

듀어스 더블더블 20년

DEWAR'S Double Double 20 Years Old / 500ml
 듀어즈 더블더블 20년

USD \$ 133

₩ 176,800 ¥ 19,550 元 957

월드위스키 어워드, 세계 최고 블렌디드 위스키 챔피언 수상에 빛나는 듀어스 더블더블 시리즈로, 혁신적인 4단계 숙성을 통한 극강의 부드러움과 올로로소 셰리 캐스크 피니시 과정을 통한 풍부한 셰리의 풍미를 자랑하는 매력적인 제품입니다.

Dewar's Double Double 20 Year Old is inspired by a process pioneered by Dewar's in 1901. Our Double Double Series has been aged, blended together, aged again, then finished in sherry casks for the Ultimate Smoothness. Dewar's Double Double 20 Year Old is finished in Oloroso sherry casks, this blend delivers subtle notes of cinnamon and ripe vine fruits with a silky smooth finish.

본 상품은 면세·예약전용 상품입니다.



019

듀어스 18년

Dewar's 18 Years Old / 면세전용 사이즈 1,000ml
 듀어즈 18년

USD \$ 106

₩ 140,900 ¥ 15,550 元 763

세계에서 가장 많은 상을 수여 받은 블렌디드 스카치 위스키 듀어스 브랜드의 핵심 제품으로 '빈티지'라는 별명답게 귀한 싱글몰트와 싱글 그레인 위스키가 혼합된 위스키로 풍부한 꿀향과 초콜릿, 크림미한 질감, 목넘김이 일품인 프리미엄 위스키입니다.

Dewar's 18 Years Old Blended Scotch Whisky is a blend of very rare vintage single malt and single grain Scotch whiskies, hence the nickname, The Vintage. This special blend is creamy with notes of honey and marzipan.

Tasting Notes

AROMA 헤더, 꿀, 과일, 복숭아, 감미로운

TASTE 아몬드, 바닐라, 버터스카치, 달콤한

FINISH 풍부한, 깊은, 부드러운, 마지팬, 다크 초콜릿

Information

종 류 블렌디드 위스키

용 량 1,000ml

도 수 40%

국 가 스코틀랜드



020

올트모어 12년
(스페이스이드 싱글몰트 위스키)

Aultmore 12 Years Old / 면세전용 사이즈 1,000ml

USD \$ 104

₩ 138,300 ¥ 15,250 元 748

2021년 International Spirit Challenge, 더블 골드 메달 챔피언 수상에 빛나는 제품으로, 스코틀랜드 SPEYSIDE 지역의 Top Class 인증을 받은 올트모어 증류소에서 생산되는 비냉각 여과처리, 캐러멜 색소가 첨가되지 않은 순수하고 깨끗함, 꽃향기, 허브노트를 특징으로 하는 매력적인 싱글몰트 위스키입니다.

Often shrouded in fog, Aultmore distillery has developed a secretive air since it was founded in 1897. The Whisky's Malted Barley has no hint of peat smoke, ensuring the smoothest, cleanest taste. Bananas, Pears and Vanilla. Sweet and Spicy with a Silky finish.

Tasting Notes

AROMA 사과, 배, 상쾌함, 꽃

TASTE 바닐라, 꿀, 타인, 허브

FINISH 시트러스, 감귤, 꿀

Information

종 류 싱글몰트 위스키

용 량 1,000ml

도 수 46%

국 가 스코틀랜드



PATRÓN TEQUILA

CELEBRATE THE MARGARITA



TEQUILA
PATRÓN.



SIMPLY PERFECT.

THE PERFECT WAY TO ENJOY PATRÓN IS RESPONSIBLY | PATRÓN, ITS TRADE DRESS AND THE BEE LOGO ARE TRADEMARKS

LIQUOR

021 

패트론 실버

Patron Silver / 면세전용 사이즈 1,000ml
パトロンシルバー テキーラ

USD \$ 75 국내시판가 ₩ 180,000
₩ 99,700 ¥ 11,000 元 540

100% 블루아가베를 원료로 수작업 병입으로 제작되는 세계 최초의 울트라 프리미엄 데킬라 패트론. 시트러스, 과일의 풍미에 가벼운 페퍼향이 매력적이며 부드러운 목넘김이 일품입니다.

The world's first ultra-premium tequila, Patrón Silver should be savored starting with the very first sip from the delicate aroma of fruits and citrus to the sweet and smooth taste with a light pepper finish. It's made using a handcrafted process unique to Patrón, which gives it the perfect balance of fresh agave flavour with baked agave undertones.

Tasting Notes

AROMA 꽃, 아가베, 신선한
TASTE 시트러스, 감귤, 신선한
FINISH 부드러운, 깔끔한

Information

종 류 데킬라
용 량 1,000ml
도 수 40%
국 가 멕시코



022 

에버펠디 12년 마데이라 캐스크 싱글몰트 위스키(하이랜드 싱글몰트 위스키)

Aberfeldy 12 Years Old Madeira Cask / 700ml

USD \$ 66
₩ 87,700 ¥ 9,700 元 475

마데이라 와인 캐스크의 풍부한 꿀향, 스윗한 향이 완벽하게 조화를 이루고, 잘 익은 과일향과, 시럽, 파인애플, 피니시에 스모키한 여운을 남기는 면세전용 싱글몰트 위스키입니다.

The ABERFELDY® 12 Years Old Madeira Cask release has been expertly finished in Bual Madeira casks to create the perfect balance of flavour between ABERFELDY'S honeyed richness and the sweet notes of Madeira. Scented with spices and honeyed plump fruits. Syrupy, hoarding hints of pineapple with lots of vanilla and fudge with just a whisper of smoke on the finish.

※ 사전예약 주문 구매를 권장드립니다.

Tasting Notes

AROMA 꿀, 과일
TASTE 바닐라, 파인애플
FINISH 스모키

Information

종 류 싱글몰트 위스키
용 량 700ml
도 수 40%
국 가 스코틀랜드



023 

에버펠디 16년 마데이라 캐스크 싱글몰트 위스키(하이랜드 싱글몰트 위스키)

Aberfeldy 16 Years Old Madeira Cask Single Malt / 700ml
アバフェルディ 16年 マデイラカスク

USD \$ 125
₩ 166,200 ¥ 18,350 元 900

마데이라 와인 캐스크 피니시를 특징으로 풍부한 꿀과 감귤, 구운사과 맛이 일품인 듀어스의 키몰트 에버펠디 16년 마데이라 캐스크는 면세전용 싱글몰트 위스키입니다.

This is finished in these flavourful ex-wine casks imparting classic Madeira notes and elevating the maturing malt with further complexity. It has soft notes of honey freshened with citrus and delicate tones of baked apples, richly spiced with cinnamon and creamy vanilla.

Tasting Notes

AROMA 헤리, 스파이시, 정향, 오렌지, 과일 케이크
TASTE 시트러스, 감귤, 꿀, 건포도, 다크 초콜릿
FINISH 오크, 바닐라, 열대 과일

Information

종 류 싱글몰트 위스키
용 량 1,000ml
도 수 40%
국 가 스코틀랜드





烟台古酿

연태구냥 프리미엄 백주

부드러운 목넘김 · 고급스러운 과일향 · 묵직한 바다감



I M P R E S S I V E D A Y

ABV : 48% vol. Distilled by 山东烟台酿酒有限公司 Enjoy Responsibly

* 지나친 음주는 뇌졸중, 기억력 손상이나 치매를 유발합니다. 임신 중 음주는 기형아 출생위험을 높입니다.

LIQUOR

026

연태구냥 백금판

YANTAI GUNIANG WHITE GOLD / 500ml

USD \$ 78 국내시판가 ₩ 180,000

₩ 103,700 ¥ 11,450 元 561

연태구냥 중에서도 최상위급인 이 술은 회사 창립 80주년 기념으로 나온 한정판으로 5가지 원료를 사용하여 깊은 맛과 향을 음미할 수 있는 훌륭한 고량주입니다. (원료: 고량 37%, 정제수 26%, 밀 11%, 쌀 9%, 찹쌀 7%, 옥수수 6%, 효모 4%)

The limited edition, which was released to common the 80th annual of the year, WHITE GOLD is a great product for deep taste and flavor using five ingredients. (Raw Materials: kaoliang 37%, purified water 26%, rice 9%, glutinous rice 7%, corn 6%, yeast 4%)



027

연태구냥 블루

YANTAI GUNIANG BLUE / 500ml

USD \$ 36

₩ 47,800 ¥ 5,250 元 259

연태구냥의 상위급 라인으로 개발된 백주로 고급스럽고 고도수를 즐길 수 있도록 개발된 백주입니다.

(원료: 고량 65%, 정제수 15%, 밀 10%, 보리 10%)

YANTAI GUNIANG BLUE is developed as a high-quality line of Baijiu and is able to enjoy high-quality of taste and high alcoholicity.

(Raw Materials: kaoliang 65%, purified water 15%, wheat 10%, and barley 10%)



028

연태구냥 레드

YANTAI GUNIANG RED / 500ml

USD \$ 30

₩ 39,900 ¥ 4,400 元 216

연태구냥의 상위급 라인으로 개발된 백주로 적당한 도수에 은은한 과일향이 지속되어 목 넘김이 부드러운 백주입니다.

(원료: 고량 68%, 정제수 14%, 밀 10%, 보리 8%)

YANTAI GUNIANG RED is developed as a high-quality line of Baijiu and has a moderate alcoholicity and a delicate fruit scent so it is soft to drink.

(Raw Material: kaoliang 68%, purified water 14%, wheat 10%, barley 8%)

※ 사전예약주문 구매를 권장드립니다.



CAMUS
INDEPENDENT SINCE 1863
COGNAC

Borderies

SPECIAL DRY

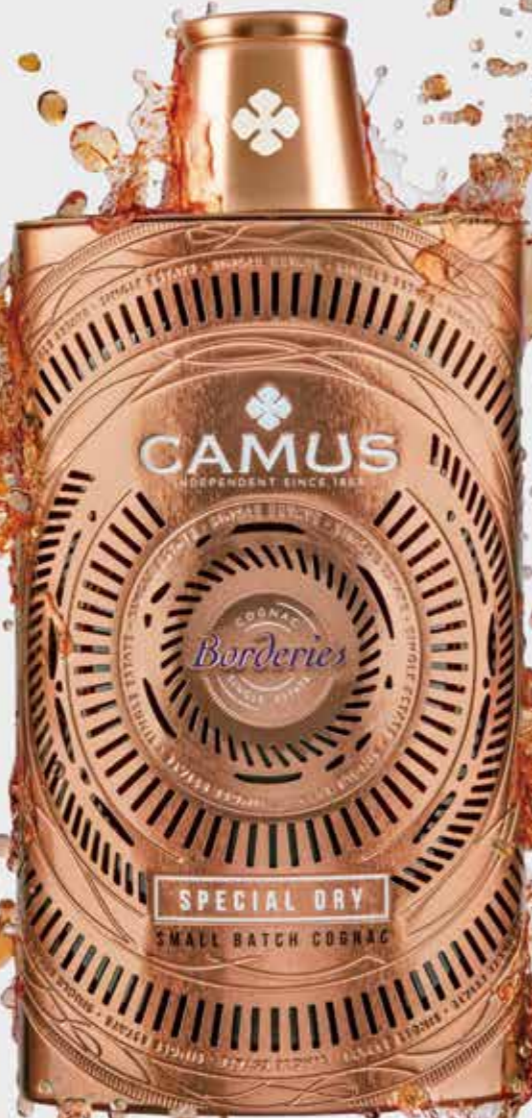

LIQUOR

029



까뮤 보더리 스페셜 드라이

Camus Borderies Special Dry / 500ml
カミュボルドリースペシャルドライ

USD \$ 118

₩ 156,900 ¥ 17,300 元 849

까뮤 보더리 스페셜 드라이는 가족 소유의 포도원에서 생산된 원액만을 사용하여 까뮤의 핵심 기술을 더해 드라이한 맛과 함께 과일과 꽃향이 완벽하게 혼합된 코냑으로 칵테일이나 하이볼로도 완벽합니다. 클래식한 플라스크 콘셉트에 세련된 스타일을 더한 패키지로 휴대가 간편하고 선물용으로도 좋습니다.

Camus Borderies Special Dry uses only grapes from the family estate parcels with the maximum aromatic potential and a distillation technique. This is cognac with unprecedented fruity and floral aromas, together with a dry taste profile, perfect for mixing. The classic travel flask concept and stylish style package make it easy to carry and good for sharing.



030



카발란 비노 바리끄 솔리스트

Kavalan Vinho Barrique Solist / 700ml
カバランソリストヴィーニョバリック
カスクストレングス シングルモルトウイスキー

~~USD \$176~~ → **USD \$ 141**

국내시판가 ₩ 390,000

₩ 187,500 ¥ 20,700 元 1,015

카발란 비노 바리끄 싱글 캐스크 스트렝스 싱글몰트 위스키는 아메리칸 오크 와인 배럴에서 숙성되었으며, 위스키 원액을 숙성 시키기 전에 캐스크를 그을리고 다시 태우는 작업을 거쳐 과일의 바닐라 향과 오크의 은은한 향을 이끌어냅니다.

Vinho Barrique cask strength is fully matured in used American oak wine barrels that have been toasted and recharred in a way that brings out fruity vanilla notes from the wood into the whisky overlaid on a delicate background of complex fruitiness.

Tasting Notes

AROMA 키위, 멜론, 망고

TASTE 달콤함, 열대 과일, 시트러스, 감귤, 후추

FINISH 복합적인, 부드러운, 풍부한, 섬세한

Information

종 류 싱글몰트 위스키

용 량 700ml

도 수 52~62%

국 가 대만





Penfolds®

DISCOVER THE AUSTRALIAN RELEASE

Enjoy Responsibly

LIQUOR

034

펜폴즈 빈 407 까베르네 소비뇽

PENFOLDS BIN 407 Cabernet Sauvignon / 750ml
빈407 카베르네·ソーヴィニヨン

USD \$ 117 국내시판가 ₩ 280,000
₩ 155,600 ¥ 17,150 元 842

1990년 빈티지로 첫 출시된 Bin 407은 전 세계 애호가들이 열광하는 프리미엄 까베르네 소비뇽 제품입니다.
Launched with the 1990 vintage, Bin 407 was developed in response to the increasing availability of high-quality cabernet sauvignon fruit.

Tasting Notes

AROMA 레드 베리, 오크, 나무
TASTE 과일, 스파이시, 타바코
FINISH 삼나무, 민트, 바닐라

Information

종 류 레드 와인
용 량 750ml
도 수 14.5%
국 가 호주
당 도 ●●●●●●
바 디 ●●●●●●



036



펜폴즈 빈 128 쿠나와라 쉬라즈

PENFOLDS BIN 128 Coonawarra Shiraz / 750ml
빈128 카베르네·ソーヴィニヨン

USD \$ 69
₩ 91,700 ¥ 10,100 元 496

쿠나와라의 독특한 테라로사 토양에서 재배한 포도로 생산한 Bin 128은 서늘한 기후 산지에서 생산한 레드 와인의 풍부한 향, 명확한 풍미가 매력적입니다.

Bin 128 comprises fruit sourced from the unique terra rossa soils of Coonawarra, a region that exemplifies the perfume, transparency and seductive nature of cool-climate red table wines.

본 상품은 예약전용 상품입니다.

Tasting Notes

AROMA 트러플, 다크 초콜릿, 견과류
TASTE 자두, 감초, 계피
FINISH 민트, 시가, 후추

Information

종 류 레드 와인
용 량 750ml
도 수 14.5%
국 가 호주
당 도 ●●●●●●
바 디 ●●●●●●



035

펜폴즈 빈 389 까베르네 쉬라즈

PENFOLDS BIN 389 Cabernet Shiraz / 750ml
빈389 시라즈·카베르네빈

USD \$ 108 국내시판가 ₩ 260,000
₩ 143,600 ¥ 15,850 元 777

Bin 389는 이전 빈티지 그랜지 와인을 숙성한 배럴통에서 숙성하기 때문에 '베이비 그랜지'라는 애칭으로 불리는 와인으로 펜폴즈의 명성을 확고히 한 일등공신입니다.

Bin 389 was often referred to as 'Baby Grange', in part because components of the wine are matured in the same barrels that held the previous vintage of Grange and forged Penfolds reputation.

Tasting Notes

AROMA 배, 감초, 흑연, 오크, 바닐라
TASTE 미네랄리티, 블랙커런트, 신몬지, 민트
FINISH 복합적인, 균형 잡힌

Information

종 류 레드 와인
용 량 750ml
도 수 14.5%
국 가 호주
당 도 ●●●●●●
바 디 ●●●●●●



037



펜폴즈 빈 28 쉬라즈

PENFOLDS BIN 28 Shiraz / 750ml
빈28시라즈입니다

USD \$ 55 국내시판가 ₩ 90,000
₩ 73,100 ¥ 8,050 元 396

Bin28은 따뜻한 호주 기후의 쉬라즈 캐릭터를 표현하는 와인으로 잘 익은 농밀한 쉬라즈 과일 풍미와 탄탄한 바디감, 강건한 탄닌감으로 대표되는 캐릭터입니다.

Bin 28 offers a showcase of warm climate Australian shiraz - ripe, robust and generously flavored.

본 상품은 예약전용 상품입니다.

Tasting Notes

AROMA 초콜릿타르트, 모카, 에스프레소
TASTE 블랙커런트, 계피, 감초, 초콜릿, 산미감
FINISH 흑연, 미네랄 힌트

Information

종 류 레드 와인
용 량 750ml
도 수 14.5%
국 가 호주
당 도 ●●●●●●
바 디 ●●●●●●



038 **20% SALE**

화요 53%

HWAYO53° / 750ml
火堯 53度

USD \$64 → **USD \$ 51**

₩ 67,800 ¥ 7,450 元 367

화요53°는 후각적인 향의 강도와 지속성이 뛰어난 술로, 은화하지만 힘이 있어 술 그 자체로도 맛과 향이 훌륭해, 그대로도 충분히 즐길 수 있는 좋은 술입니다. 도자기의 아름다운 곡선을 재현한 술병에 예로부터의 고귀함의 상징인 용 무늬로 부귀와 행운의 의미를 더했습니다.

HWAYO 53° is contained in a custom designed carafe to complement the elegant feel of Korean liquor. The carafe embodies the essence and beauty of Korea's refined ceramic history and tradition. The 'dragon(龍)' pattern, an age-old symbol of nobility symbolizing wealth and good fortune, is engraved elaborately.

Tasting Notes

AROMA 꽃, 은은한, 쌀

TASTE 풍부한, 몰트

FINISH 과일, 깔끔한

Information

종 류 증류식 소주

용 량 750ml

도 수 53%

국 가 대한민국



039 **EXCLUSIVE** **DUTY FREE** **PRE ORDER**

화요 미니어처 set

HWAYO Mini trio kit / 50ml x 3EA
火堯ミニチュアセット

USD \$ 7

₩ 9,300 ¥ 1,000 元 50

화요의 부드러운 맛과 풍부한 향은 제조과정 및 장기간의 옹기 숙성 과정에서 자연적으로 생성된 것으로 인위적인 식품 첨가물은 어떠한 것도 넣지 않았습니다. On the rock으로 깔끔한 맛과 향을 즐길 수 있는 프리미엄 증류주입니다.

HWAYO's soft taste and rich aroma are naturally created through the manufacturing process and Onggi maturation process without artificial additives. For a clean taste and aroma, premium distilled spirit HWAYO can be enjoyed with On the Rock.

본 상품은 **면세·예약전용** 상품입니다.



040 **DUTY FREE EXCLUSIVE**

잭다니엘 싱글배럴 100 프루프

Jack Daniel's Single Barrel 100 Proof / 700ml
ジャックダニエル シングルバレル 100 ブルーフ

USD \$ 68

₩ 90,400 ¥ 9,950 元 489

제품 고유의 맛과 향을 살리기 위해 수석 증류사가 엄선한 단 하나의 배럴에서 숙성된 원액을 병입하여 병마다 그 배럴만의 특징을 느낄 수 있으며, 모든 과정이 수작업으로 이루어지는 프리미엄 위스키입니다.

Jack Daniel's Single Barrel is a premium whiskey that bottled the aged-undiluted from a single barrel carefully selected by chief distiller to strengthen its unique bouquet and all processes are made by hand.

Tasting Notes

AROMA 견과류, 바나나, 우디, 캐러멜

TASTE 견과류, 달콤한, 로즈마리, 사과, 스파이시

FINISH 바닐라, 시나몬, 우디, 흑설탕

Information

종 류 아메리칸 위스키

용 량 700ml

도 수 50%

국 가 미국



810   

에버펠디 12년 싱글몰트 위스키

Aberfeldy 12 Years Old Single Malt / 면세전용 사이즈 1,000ml

~~USD \$74~~ → **USD \$ 52**

₩ 69,100 ¥ 7,600 元 374

2021년 샌프란시스코 월드 스피릿 컴퍼티션 더블 골드 메달 수상에 빛나는 제품으로 꿀, 바닐라, 시트러스, 오렌지의 풍성하고 달콤한 향과 오랜 여운은 싱글몰트 위스키 입문자는 물론 듀어스의 키몰트로 쓰이고 있어 위스키 애호가들에게 많은 사랑을 받고 있는 매력적인 싱글몰트 위스키입니다.

A classic Highland dram, Aberfeldy 12 Year Old single malt whisky is a creamy, sweet and gently smoky example of what the region produces. Bolstered by plenty of Aberfeldy's signature honeyed fruit character, this makes for a superbly laid-back sipper. The label comes with a rather handsome black and rose-gold colour palate to match the rich, malty, honeyed flavour profile.

본 상품은 부산출발 노선 **면세·예약전용** 상품입니다.

Tasting Notes

- AROMA** 향신료, 헤더, 꿀, 라벤더
- TASTE** 달콤한 바닐라, 버터스카치, 파인애플, 사과, 퍼지 시럽
- FINISH** 생강, 몰트, 견과류, 오렌지, 자몽껍질

Information

- 종 류 싱글몰트 위스키
- 용 량 1,000ml
- 도 수 40%
- 국 가 스코틀랜드



811   

에버펠디 16년 마데이라 캐스크 싱글몰트 위스키(하이랜드 싱글몰트 위스키)

Aberfeldy 16 Years Old Madeira cask single Malt / 면세전용 사이즈 1,000ml

アバフェルディ 16年 マデイラカスク

~~USD \$147~~ → **USD \$ 103**

₩ 136,900 ¥ 15,100 元 741

마데이라 와인 캐스크 피니시를 특징으로 풍부한 꿀과 감귤, 구운사과 맛이 일품인 듀어스의 키몰트 에버펠디 16년 마데이라 캐스크는 면세전용 싱글몰트 위스키입니다.

This is finished in these flavourful ex-wine casks imparting classic Madeira notes and elevating the maturing malt with further complexity. It has soft notes of honey freshened with citrus and delicate tones of baked apples, richly spiced with cinnamon and creamy vanilla.

본 상품은 부산출발 노선 **면세·예약전용** 상품입니다.

Tasting Notes

- AROMA** 셰리, 스파이시, 정향, 오렌지, 과일 케이크
- TASTE** 시트러스, 감귤, 꿀, 견포도, 다크 초콜릿
- FINISH** 오크, 바닐라, 열대 과일

Information

- 종 류 싱글몰트 위스키
- 용 량 1,000ml
- 도 수 40%
- 국 가 스코틀랜드



812   

주라 더 팍스 19년

Jura The Paps 19 Years Old / 700ml

~~USD \$132~~ → **USD \$ 105**

₩ 139,600 ¥ 15,400 元 756

19년동안 아메리칸 화이트 오크에서 숙성되었으며, 40년된 페드로 히메네즈 셰리 캐스크를 사용하였습니다. 발사믹과 무화과시럽 맛을 느낄 수 있고, 구운 월넛의 여운이 남아있습니다.

More than a Whisky / Duty Free Exclusive
Unlock the rare complexity of flavours at their peak, inspired by the impressive mountain range, The Paps of Jura. This whisky is influenced by an enhancement in Pedro Ximénez casks that held 40 Year Old sherry. The ultimate indulgence made by a tiny island community. Taste : spiced pear, fig syrup and roasted walnut. This remarkable single malt is perfect for gifting or sharing at your next special gathering.

본 상품은 **면세·예약전용** 상품입니다.



813   

주라 더 베이 12년

Jura The Bay / 1ℓ

~~USD \$85~~ → **USD \$ 68**

₩ 90,400 ¥ 9,950 元 489

아메리칸 화이트 오크 엑스 버번 배럴에서 12년 동안 숙성되었습니다. 풍부한 페드로 히메네즈 셰리 캐스크에서 마무리 되었으며, 부드럽고 달콤한 스파이스를 느낄 수 있습니다.

More than a Whisky / Duty Free Exclusive
Enjoy a sweet and spicy Jura, enhanced in rich Pedro Ximénez casks that previously held 12 Year Old sherry. This whisky is inspired by the "Small Isles Bay", located just in front of the village of Craighouse, home to our whisky and many of our tiny island community. Sheltered by a string of small islands, the bay is marked by the coming and going of the tide. Like our slowly maturing whisky, there's no hurry to our days. Taste : raisins, fig, ginger spice and soft liquorice. Perfect gift for your next gathering.

본 상품은 **면세·예약전용** 상품입니다.



814   

탐나불린 템프라니오

Tamnavulin Tempranillo / 1ℓ

~~USD \$56~~ → **USD \$ 44**

₩ 58,500 ¥ 6,450 元 316

아메리칸 오크와 템프라니오 레드와인 캐스크에서 숙성되었습니다. 바닐라, 캐러멜, 레드베리, 과일케이크의 아로마를 즐길 수 있습니다. 풍부하고 부드러운 향긋한 마무리가 이어집니다.

The Signature Speyside Malt / Duty Free Exclusive
Always Double Cask Matured: Matured in American White Oak and finished in Tempranillo red wine cask for a rich, fruity finish to complement the sweet, mellow flavour of Tamnavulin. Crafting exceptional Single Malt whiskies with a true Speyside character, the initial maturation takes place in American oak ex-bourbon barrels, then a selection of the spirit is transferred into ex-Tempranillo red wine casks originating from Spain. The ex-Tempranillo red wine casks are complementing the rich, sweet and mellow taste of Tamnavulin. A fantastic Single Malt to enjoy anytime.

본 상품은 **면세·예약전용** 상품입니다.





RIIZE
RISE & REALIZE

LOTTE
DUTY
FREE

은석

AIR SHOP

COSMETIC / PERFUME

햇빛연구소

Cell Fusion C

셀퓨전씨

포스트 알파 퍼스트 쿨링 마스크

Post α First Cooling Mask / (27g x 5EA) x 2BOX



LOTTE
DUTY
FREE

LANCÔME

UV EXPERT AQUA GEL

UV 엑스퍼트 아쿠아 젤

강력한 자외선 차단효과로 빈틈없이
지켜주는 선크림의 기준.



COSMETIC / PERFUME

100 **10% SALE**

랑콤 뉴 어드밴스드 제니피끄

LANCÔME ADVANCED GÉNIFIQUE YOUTH ACTIVATING SERUM / 100ml

ジェニフィック アドバンスト N 100ml

~~USD \$196~~ → **USD \$176**

₩234,000 ¥25,850 元1,267

랑콤을 대표하는 페이스 세럼의 새로운 포뮬러에는 새로 선별된 7종의 프리바이오틱스와 프로바이오틱스가 함유되어 있고, 피부와 그 미생물 생태계에 필수적인 영양을 공급하도록 진화했습니다. 제니피끄는 피부가 젊음을 간직하도록 기본적인 방어, 회복 기능을 강화합니다.

7일이면 피부가 생기있게 빛나고 매끄러워 보입니다.

한 병을 사용하시면, 피부 회복 속도가 빨라집니다.

광채, 잔주름, 피부 밀도, 불균일한 피부톤, 불균일한 피부결 등 피부 노화의 주요 흔적들이 모두 개선됩니다.

Our iconic face serum's new formula is enriched with a new complex of 7 prebiotics and probiotic fractions selected and transformed to deliver essential nutrients to skin and its microbiome. Génifique helps strengthen skin's fundamental youthful functions: defense and recovery.

In just 7 days, skin looks youthfully radiant and smoother.

After only one bottle, skin recovers faster.

All major signs of aging are visibly improved: radiance, fine lines, face firming, uneven skin tone and uneven skin texture.



101 

랑콤 UV 엑스퍼트 유스 쉴드 아쿠아 젤 SPF50

LANCÔME UV EXPERT AQUA GEL SPF50 PA++++ / 50ml

アイジェル SMR コンプレックス

USD \$65

₩86,400 ¥9,550 元468

15년 연속 독보적 1위* 랑콤 UV EXPERT 플라인 업그레이드. 강력한 차단 효과와 피부에는 더 순하게 흡수. 수분감 넘치는 산뜻한 마무리감을 선사합니다.

The UV Expert Aqua Gel is a multi-protection cream that helps your skin fight against daily aggressors such as UV rays and urban pollution*.

Day after day, skin is actively protected from spots and darkening.

*protection against oxidative stress due to smokes pollution



LANCÔME

PARIS

ABSOLUE
THE SOFT CREAM
압솔뤼 소프트 크림



STARTED FROM A ROSE
BLOOMED TO A LEGEND

COSMETIC / PERFUME

102

10%
SALE

랑콤 압솔뤼 리제너레이팅 브라이트닝
소프트 크림

LANCÔME ABSOLUE SOFT CREAM / 60ml
アブソリュリジェネレーティング ブライトニング ソフトクリーム

~~USD \$323~~ → USD \$ 290

₩ 385,700 ¥ 42,600 元 2,088

수천 송이 장미에 담긴 강인한 생명력을 담은 토털 안티에이징 크림 소프트 타입입니다.

In the heart of the Absolue Cream lies an exclusive complex of active ingredients derived from Grand Rose Extracts, a concentrated regenerating blend of three powerful rose extracts to act on all visible signs of ageing.



103

랑콤 땡 이돌 롱라스팅 파운데이션 B-01

LANCÔME TEINT IDOLE ULTRA WEAR FOUNDATION B-01 / 30ml
#B-01 / タンイドル ウルトラウェア リキッド ファンデーション

USD \$ 57

₩ 75,800 ¥ 8,350 元 410

18시간 무너짐 없는 파워 지속력. 피부 결점 풀 커버, 피부에 녹아들 듯 밀착되어 하루종일 가볍고 편안한 피부를 유지해줍니다.

18h flawless coverage and comfort. Retouch-free, complexion stays unified all-day long, with a luminous satin-brushed finish. It stays fresh as if the foundation was just applied and the complexion is left mattified. Anti-shine. Imperfections perfectly covered. Resists effects of humidity, contact and active day.





LIBRE

YVES SAINT LAURENT



THE ORIGINAL EAU DE PARFUM

COSMETIC / PERFUME

104

입생로랑 LIBRE 오 드 빠르펩

YSL LIBRE EAU DE PARFUM / 50ml
리브레 오 드 파르퐁

USD \$ 132

₩ 175,500 ¥ 19,400 元 950

LIBRE 오 드 빠르펩은 자유를 외치는 새로운 향수로, 자신의 기준으로 살아가는 이들을 대변합니다. 프랑스산 라벤더 에센스와 센슈얼한 모로코산 오렌지 블라섬을 조합하고, 그 위에 대담한 머스크 어코드를 더한 유니크한 해석으로 플로럴 향수를 재탄생시켰습니다.

Libre Eau de Parfum is the new fragrance of freedom, a statement fragrance for those who live by their own rules. A reinvention of the floral perfume, it combines Lavender Essence with Moroccan Orange Blossom, complemented by a note of Musk Accord.



105

입생로랑 NEW 르 쿠션 잉크르 드 뽀 CN B20

YSL NEW LE CUSHION ENCRE DE PEAU B20 / 14g
NEW 르 쿠션 앙클르 드 뽀 B20CN

USD \$ 71

₩ 94,400 ¥ 10,400 元 511

한 번의 터치만으로도 오랫동안 완벽하게 유지되는 메이크업. 오래, 자연스럽게 유지되는 리퀴드 파운데이션과 쉽게 사용할 수 있는 실용적인 컴팩트의 만남입니다.

Long-Lasting Perfection Captured In One Stamp. The Natural-Looking Result Of A Liquid Foundation With The Ease Of Use And Practicality Of A Compact.



Kiehl's
SINCE 1851

#1

GO DEEP for

PEAK HYDRATION

HYDRATES
15
LAYERS
DEEP*

1H
BARRIER
REPAIR**

72H
HYDRATION*



ULTRA FACIAL CREAM

COSMETIC / PERFUME

106

키엘 울트라 웨이셜 크림

KIEHL'S ULTRA FACIAL CREAM / 125ml
울트라페이스얼크림

USD \$ 61

₩81,100 ¥8,950 元439

피부 장벽을 강화시켜 주며 올리브 유래 스쿠알렌과 빙하수 미생물에서 추출한 글리코프로틴으로 극한 기후에서도 생존하는 생명력으로 이름난 Antarcticine™을 함유하여 피부 수분 유지에 뛰어난 효과를 발휘합니다.

It helps to strengthen the skin barrier and is formulated with olive-derived Squalane, highly effective at helping to maintain skin's moisture, and Antarcticine™, a Glycoprotein extracted from micro-organisms in sea glaciers and notable for its ability to thrive in extreme climates.



108



키엘 웨이셜 퓨얼 에너지자이징 토닉 포 맨

KIEHL'S FACIAL FUEL ENERGIZING TONIC / 250ml
키얼즈 페이스얼 퓨얼 토너 포맨

USD \$ 32

₩42,500 ¥4,700 元230

지치고 칙칙해진 남성 피부에 활력을 더하는 수분 활력 토너. 대나무 추출물이 피지를 케어 하고, 피부를 깨끗하게 정돈 해 줍니다. 멘톨 성분이 피부에 에너지를 부여하여 상쾌한 애프터 웨이브로 사용 가능한 제품입니다.

This invigorating skin toner, infused with Caffeine and Bamboo Extract, helps to balance and refresh skin. Energize your skin with our men's facial toner.

본 상품은 예약전용 상품입니다.



107

키엘 클리어리 코렉티브 다크 스팟 솔루션

KIEHL'S CLEARLY CORRECTIVE™ DARK SPOT SOLUTION / 115ml
클리어-코렉티브 다크스팟솔루션

USD \$ 142

₩188,800 ¥20,850 元1,022

잡티, 기미 등을 케어 해 눈에 띄게 깨끗하고 투명한 광채 피부를 선사하는 집중 투명 에센스. 이미 생성된 색소침착을 감소시킬 뿐 아니라 잠재된 다크 스팟의 형성을 케어하여 깨끗한 피부를 유지시켜 줍니다. 실리콘, 인공 향, 인공 색소를 첨가하지 않은 마일드 투명 포뮬라입니다.

This highly-efficacious facial serum brightens and clarifies skin for increased radiance. Over time, it diminishes the number and intensity of even deep-set dark spots and skin discolorations. Minimizes the appearance of a broad spectrum of dark spots including post-acne scars for a more even skin tone. Dermatologist-tested for safety and gentleness.



109

키엘 울트라 웨이셜 토너

KIEHL'S ULTRA FACIAL TONER / 250ml
모이스차라이징토너 UFT

USD \$ 29

₩38,500 ¥4,250 元208

피부를 부드럽고 촉촉하게 정돈해주는 밀키한 질감의 보습 토너. 스쿠알렌, 살구씨 오일, 스위트 아몬드 오일, 아보카도 오일 등 식물성 보습 성분이 피부 본래의 수분 장벽을 강화해주어 즉각적인 진정 및 보습 효과를 줍니다.

It helps refine surface texture while providing the ideal preparation for Ultra Facial Cream or Moisturizer. Gently removes surface debris and remaining residue while hydrating and comforting skin.



*In the stratum corneum. Based on an instrumental study compared to untreated skin. **Barrier repair starts at 2 hours. Based on an instrumental study on tape-stripped skin.

BIOHERM

FORCE SUPREME POWER OF 3

포스 수프리미 파워 오브 3 세트



PREMIUM ANTI-AGING TRIO FOR MEN

남성을 위한 프리미엄 안티에이징 트리오

클렌징 | 보습

COSMETIC / PERFUME

110

비오템 포스 수프리미 파워 오브 3 세트

BIOHERM FORCE SUPREME POWER OF 3 SET /
125ml + 200ml + 100ml

オム フォーススプリムパワー オブ 3セット

USD \$ 207

₩ 275,300 ¥ 30,400 元 1,490

성인 피부에 안티에이징 효과를 지닌 비오템 움므 트리오입니다. 청색 미립자가 각질을 부드럽게 제거하여 피부를 부드럽게 하는 순한 데일리 클렌저 (125ml), 피부 표면에 집중적으로 작용하여 안티에이징 제품이 잘 흡수되게 해주는 로션, 그리고 활력을 불어넣는 안티에이징 젤로 구성되어 있습니다.

A biotem homme trio with anti-aging benefits for adult skin. It consists of a mild daily cleanser (125ml) that gently exfoliates with blue particles to soften the skin, a lotion that works intensively on the skin's surface to help anti-aging products absorb better, and a revitalizing anti-aging gel.



111

비오템 아쿠아파워 모이스춰라이저

BIOHERM AQUAPOWER ADVANCED GEL / 100ml

アクアパワーモイスチャーライザー 100ml

USD \$ 60

₩ 79,800 ¥ 8,800 元 432

비오템 독자 성분 라이프 플랑크톤™과 각종 비타민 성분이 강력한 수분을 공급하여 하루 종일 촉촉한 피부로 가꾸어 줍니다.

Aquapower gel, cools the skin -2C° and continues hydrating for 48 hours. It quenches, tones and leaves dry skin feeling soft and supple all day.





수분 198%
증가로 건조한
주름을 매끈하게 개선¹
94%가 피부가
더 탄탄해지고 더
탄력 있게 느껴진다고 답함²

밤 동안 피부 속 깊이
리페어하세요
수면 부족으로 인한 피부 노화 완화



¹ 아시아 태평양 지역(중국 제외): 제품 사용 직후 아시아 여성 34명을 대상으로 한 임상시험.
² 아시아 태평양 지역(중국 제외): 3주간 매일 2회 제품 사용 후 아시아 여성 301명을 대상으로 한 임상시험.

ESTÉE LAUDER

COSMETIC / PERFUME

112 20% SALE

에스티로더 갈색병 나이트 리페어 세럼

Advanced Night Repair Synchronized Multi-Recovery Complex / 100ml
アドバンス ナイト リペア SMR コンプレックス

~~USD \$199~~ → **USD \$159**
₩ 211,400 ¥ 23,350 元 1,144

피부를 회복시키고 젊음을 되돌려주는 새로운 힘. 역대 최고로 다재다능한 어드밴스드 나이트 리페어 세럼을 혁신적인 차세대 포뮬러로 경험하세요. 2033년까지 특허 보유. 모두에게 사랑받는 에스티 로더의 No. 1 세럼. 아름다운 피부를 위해서라면 필수적인 고기능성 세럼입니다.

New Fast Repair and Youth-Generating Power. Experience the next generation of our revolutionary formula—the most comprehensive Advanced Night Repair serum ever. Patented until 2033. This is the high performance serum beautiful skin can't live without.



113 10% SALE

에스티로더 갈색병 아이 젤 크림

Advanced Night Repair Eye Supercharged Gel-Creme Synchronized Multi-Recovery / 15ml
アイジェル SMR コンプレックス

~~USD \$81~~ → **USD \$73**
₩ 97,000 ¥ 10,700 元 525

독자적인 크로노룩스™ 파워 시그널 테크놀로지 및 강력한 항산화제가 담긴 멀티-액션 젤-크림이 밤낮으로 작용하여 피부를 회복시키고 개선합니다. 가볍고 빠르게 흡수되며, 히알루론산이 함유되어 피부를 탱탱하게 하고 수분을 공급합니다. 눈가 피부를 충전하세요.

With exclusive Chronolux™ Power Signal Technology and potent anti-oxidants, this multi-action Gel-Creme works night and day to repair and improve the look of skin. Lightweight and fast-absorbing, with plumping, hydrating Hyaluronic Acid. Give your eyes a bright future.



114

에스티로더 퓨어 컬러
엔비 컬러 리플레니시 립 밤 듀오

Pure Color Envy Blooming Lip Balm Duo / 3.2g x 2
リップリペア ポーションデュオ

USD \$56
₩ 74,400 ¥ 8,200 元 403

즉각적으로 입술 표면을 개선해주고 입술에 수분감을 주어 볼륨감을 되살려주는 올인원 립 리페어 세럼입니다. NEW 퓨어 컬러 엔비 립 케어 컬렉션은 입술 각질 케어부터 수분과 영양 공급까지 제공하는 토탈 립 케어 구성으로 입술을 더욱 촉촉하고 생기있게 가꾸어 줍니다.

A Travel Exclusive set of two Blooming Lip Balms to moisturize lips with a touch of color. Perfect for keeping and gifting one. Instantly, this luxuriously lightweight balm melts on for a sensually soft, satin finish. Lips bloom with a touch of healthy lip-tone pink. Formulated with an intensely hydrating time-release moisture complex containing Hyaluronic Acid to boost lips' ability to retain moisture.



174% instant moisture boost.*

**즉각적인 수분감
174% 개선****

*Clinical testing conducted by brand on 19 women, ages 20-65, after using the product once and evaluated immediately. Effect varies by individual.

**피부 표면의 각질층; in-vitro 시험 30분 후
*19명 여성 실험 대상 테스트 결과



CLINIQUE
moisture surge
hydro-infused lotion
lotion
hydro-infusée

COSMETIC / PERFUME

115



**크리닉 모이스처 써지™ 100아워
오토-리플레니싱 하이드레이터**

Moisture Surge™ 100H Hydrator / 75ml
モイスチャーサージジェルクリーム 100H

USD \$ 40

₩ 53,200 ¥ 5,850 元 288

75ml 용량의 모이스처 써지™ 100아워 오토-리플레니싱 하이드레이터를 놓치지 마세요. 10번 겹쳐 바른듯한 수분감을 경험해보세요. 산뜻하고 중독성 강한 젤 크림이 피부 속으로 침투해 100시간 동안 지속되는 보습을 선사합니다. 영양분이 풍부한 크리닉만의 독자 성분인 알로에 베라 바이오-퍼먼트를 함유하고 있습니다. 화장 전후에 사용하거나 5분 관리 마스크로 활용하세요.

Discover Moisture Surge™ 100H Auto-Replenishing Hydrator in our 75ml size. Experience hydration that goes over 10 layers deep. Our addictively refreshing gel-cream with exclusive nutrient-rich aloe vera bio-ferment penetrates into skin for 100 hours of hydration. Use under or over makeup, or as a 5-minute mask.

본 상품은 **예약전용** 상품입니다.



116



**크리닉
모이스처 써지 하이드로 인퓨즈드 로션**

MOISTURE SURGE HYDRO-INFUSED LOTION / 200ml
모이스チャーサー지 하이드로로션

USD \$ 35

₩ 46,500 ¥ 5,100 元 252

수분 가득한 오일 프리 포뮬러가 피부에 안정적으로 수분을 공급하고 피부결을 정돈하여 환한 광채를 선사합니다. 즉각적으로 피부를 팽팽하게 만들어 더욱 매끄럽고 유연해 보이는 피부로 연출해줍니다.

This replenishing oil-free formula infuses skin with stabilizing hydration and refines texture, leaving a luminous glow. Instantly plumps skin so it looks smoother and more supple, plus, it helps prep just-cleansed skin for acceptance of serums and creams. Formulated with dual-action Aloe Bioferment + HA Complex that works in two ways: hyaluronic acid attracts moisture, while aloe bioferment retains it. Skin is left feeling more resilient and soothed.

본 상품은 **예약전용** 상품입니다.



117



크리닉 치크 팝 - 08 멜론 팝

Cheek Pop-Melon Pop / 3.5g (12oz)
치크 팝 08

USD \$ 23

₩ 30,500 ¥ 3,350 元 165

국화 블러셔라는 애칭을 가진, 크리미하면서도 투명한 질감의 압축 파우더 블러셔. 액상 컬러가 가벼운 질감의 파우더로 구워져, 살짝 볼을 꼬집는 것처럼 자연스러운 홍조를 연출해줍니다. 원하는 농도에 맞추어 쉽게 색상 조절이 가능합니다.

Vibrant yet natural-looking cheek colour that looks virtually powderless. In a silky smooth, stay-true formula with shades for every skin tone. That just-pinched look, simply effortless.

본 상품은 **예약전용** 상품입니다.



7 day brightening transformation.

7일의 약속 잡티 케어로 투명한 피부의 시작

CL302 Complex™
anti-oxidant power
이븐 베타 크리니컬
다크 스팟 코렉터



*Invitro testing after 30 min.
*36-70세 여성 52명을 대상으로 한 인체적용시험결과 7일 후 다크 스팟 감소를 확인함

COSMETIC / PERFUME

118



크리닉 이븐 베타 크리니컬 래디컬 브라이트닝 세럼

Even Better Clinical Radical Dark Spot Corrector + Interrupter / 50ml
이븐 베타-라디칼 브라이트 세ラム

USD \$ 91

₩ 121,000 ¥ 13,350 元 655

특허를 획득한 CL302 이퀄라이저 테크놀로지로 완성된 크리닉의 "손상 지우개"가 한층 강력해진 기술로 더욱 드라마틱한 효과를 선사합니다. 보다 농축되어 피부를 환하게 밝혀주면서도 순해 모든 피부 타입에 적합합니다. 이 포뮬러는 크리닉의 독점 브라이트닝 분자가 특징으로, 피부톤을 균일하게 하고 잡티와 검버섯, 여드름 흉터를 개선합니다.

Our "damage eraser" with patented CL302 Equalizer Technology is now more concentrated, with boosted technology to deliver dramatic brightening results—yet is still gentle enough for all skin types. Now with double the dose, this formula features our proprietary brightening molecule for a more even skin tone plus improves the look of dark spots, age spots and acne scars.

본 상품은 **예약전용** 상품입니다.



119



크리닉 이븐 베타 시티 블록 안티-폴루션 SPF 40

Even Better City Block Anti-Pollution SPF 40 PA+++ / 30ml
이븐 베타-시티 블록 폴리유크션 40

USD \$ 36

₩ 47,800 ¥ 5,250 元 259

크리닉 연구소는 환경 오염이 다크 스팟을 유발한다는 결과를 얻었습니다. 크리닉은 해로운 오염물질을 차단하는 필터를 개발하여 색소 침착이 유발 되지 않도록 다른 환경 자극들로부터 피부를 보호해줍니다. 피부가 숨쉴 수 있도록 가벼운 감의 오일-프리 타입으로 피부를 밝혀주고 가장 높은 수준의 UVA/UVB 차단을 통해 앞으로 일어날 수 있는 다크 스팟을 예방할 뿐 아니라 하루 종일 편안하게 해줍니다.

Clinique research suggests air pollution contributes to dark spots. Our solution: develop a filter to help keep out harmful pollutants. Then help block other environmental irritants before they trigger excess pigmentation. Lightweight, breathable, oil-free. Delivers brighteners and our highest-level UVA/UVB protection to help prevent future dark spots. Comfortable to wear all day.

본 상품은 **예약전용** 상품입니다.



120



크리닉 래쉬 파워 마스크라 트리오

Lash Power Mascara Trio / 6ml x 3
라ッシュ 파워 트리오

USD \$ 71

₩ 94,400 ¥ 10,400 元 511

더 길고 더 높게 올라가는 래더, 길고 더 높게 올라가는 래쉬 파워 마스크라. 특별하게 디자인된 브러시로 마지막 한올까지 올려줍니다. 물과 땀에는 쉽게 지워지지 않지만 따뜻한 물로 세안할 때는 쉽게 지워집니다.

Travel Exclusive: Pump up lashes for a longer, more uplifted look with Lash Power Mascara. Our specially engineered brush seeks out every last lash for eye-opening curl. Resists sweat, humidity—even tears. Yet removes easily with warm water. Here, three mascaras in Black Onyx at a great value.

본 상품은 **면세·예약전용** 상품입니다.





[RESVERATROL
+
NIACINAMIDE]
피부-에너지
NIFTLE.P



LAB SERIES

EXTEND YOUR YOUTH CAPITAL

WITH DAILY RESCUE

남성 피부 기초 체력 강화
데일리 레스큐

ENERGIZING
FACE LOTION
-29%
APPEARANCE
OF FINE LINES*

에너자이징 페이스 로션
잔주름 감소 -29%*



*In vivo study using 20 subjects. 12 weeks. 100% hydration. 20% increase in skin elasticity. 29% reduction in fine lines. 100% satisfaction. 100% safety. 100% stability. 100% efficacy. 100% quality. 100% performance. 100% results. 100% success. 100% achievement. 100% excellence. 100% perfection. 100% mastery. 100% expertise. 100% proficiency. 100% skill. 100% talent. 100% ability. 100% capacity. 100% potential. 100% promise. 100% hope. 100% dream. 100% vision. 100% mission. 100% purpose. 100% passion. 100% dedication. 100% commitment. 100% loyalty. 100% devotion. 100% love. 100% care. 100% concern. 100% respect. 100% honor. 100% integrity. 100% honesty. 100% transparency. 100% accountability. 100% responsibility. 100% leadership. 100% influence. 100% impact. 100% legacy. 100% contribution. 100% value. 100% meaning. 100% fulfillment. 100% happiness. 100% joy. 100% peace. 100% love. 100% life. 100% success. 100% achievement. 100% excellence. 100% perfection. 100% mastery. 100% expertise. 100% proficiency. 100% skill. 100% talent. 100% ability. 100% capacity. 100% potential. 100% promise. 100% hope. 100% dream. 100% vision. 100% mission. 100% purpose. 100% passion. 100% dedication. 100% commitment. 100% loyalty. 100% devotion. 100% love. 100% care. 100% concern. 100% respect. 100% honor. 100% integrity. 100% honesty. 100% transparency. 100% accountability. 100% responsibility. 100% leadership. 100% influence. 100% impact. 100% legacy. 100% contribution. 100% value. 100% meaning. 100% fulfillment. 100% happiness. 100% joy. 100% peace. 100% love. 100% life.

COSMETIC / PERFUME

121



랩시리즈 데일리 레스큐 워터 로션 NEW

LAB SERIES Daily Rescue Water Lotion / 200ml
데일리-우오터-로션 N

USD \$ 39

₩ 51,800 ¥ 5,700 元 280

피부에 에너지를 공급하는 리퀴드 타입의 남성용 데일리 레스큐 모이스처라이저가 피부 깊은 곳에 수분을 가둬주고, 피부의 자연적인 보호 장벽을 강화합니다.

Daily Rescue's energizing liquid moisturizer for men locks in deep hydration and strengthens the skin's natural protective barrier.

본 상품은 **예약전용** 상품입니다.



122



랩시리즈 데일리 레스큐 에너자이징 페이스 로션 NEW

LAB SERIES Energizing Face Lotion / 50ml
데일리-EZ-페이스-로션 N

USD \$ 49

₩ 65,100 ¥ 7,200 元 352

랩 시리즈의 남성용 데일리 모이스처라이저와 함께 하루를 시작하고, 조기 노화의 징후를 예방하세요. 강력한 성분들이 피부의 회복을 돕습니다. 칙칙하고 건조한 피부에 즉각적으로 수분과 에너지를 공급하며, 잔주름과 지친 피부를 눈에 띄게 개선합니다.

Kick off your day and tackle the first signs of aging with our daily moisturizer for men. Its powerful ingredients contribute to better skin appearance recovery. Dull, depleted skin is instantly hydrated, energized. Fine lines and other signs of fatigue are visibly reduced.

본 상품은 **예약전용** 상품입니다.



123



랩시리즈 올인원 페이스 트리트먼트

LAB SERIES ALL-IN-ONE FACE TREATMENT / 50ml
올인원-페이스-트리트먼트

USD \$ 30

₩ 39,900 ¥ 4,400 元 216

올인원 페이스 트리트먼트는 데일리 오일 프리 보습 제품이 뛰어난 회복력과 보습력으로 환경적 유해 요인들, 셰이빙, 건조함으로 인해 생긴 자극 부위와 붉은 기를 진정시킵니다.

All-In-One Face Treatment provides daily, oil-free moisturization. Soothes irritation and redness caused by environmental aggressors, shaving and dehydration with restorative hydration.

본 상품은 **예약전용** 상품입니다.



※ 패키지 변경으로 인한 30% 할인 상품은 P144에서 만나실 수 있습니다.

CLARINS

NEW Double Serum

9th Generation
NEW 더블 세럼
9세대



THE POWER TO CHANGE
YOUR SKIN'S FUTURE
피부의 미래를 바꿀 파워

COSMETIC / PERFUME

124



NEW 클라랑스 더블 세럼

NEW Double Serum / 100ml
NEW 더블 세라움

USD \$ 199 국내시판가 ₩ 378,000
₩ 264,600 ¥ 29,250 元 1,432

27가지 식물과 분자 성분으로 더욱 강력해진 글로벌 안티에이징 세럼입니다. 오가닉 자이언트 프로방스 갈대 추출물이 라이프스타일에 의한 노화를 개선시켜 피부의 젊음을 지켜줍니다.

Powered by Provençal reed extract, Double Serum features a new unique Epi-ageing Defence technology, targeting signs of lifestyle-induced ageing.

본 상품은 예약전용 상품입니다.



125



클라랑스 맨 수퍼 모이스처 젤 듀오

ClarinsMen Super Moisture Gel Duo / 50ml x 2
모이스처 젤 듀오

USD \$ 77 국내시판가 ₩ 124,000
₩ 102,400 ¥ 11,300 元 554

번들거리지 않는 청량감을 선사하는 남성용 모이스처라이징 젤 듀오. 유기농 식물추출물과 독점 클라랑스맨 기술력이 수분을 공급하여 번들거리지 않고 활력있는 피부를 선사합니다.

Lightweight, mattifying gel for men's skin packed with powerful plant extracts that soothes, energizes and maximizes hydration without greasiness.

※ 재고소진에 따라 패키지가 변경 될 수 있습니다.



LUNASOL



STYLING EYEZONE COMPACT

모발의 색상과 메이크업 분위기에 맞추어
아이브로우부터 음영, 아이섀도우, 아이라이너까지.

COSMETIC / PERFUME

126

루나솔 쉬어 콘트라스트 아이즈 01

SHEER CONTRAST EYES 01 / 5.5g
シアーコントラストアイズ01

USD \$ 37

₩ 49,200 ¥ 5,400 元 266

바닷속의 한 장면을 잘라낸 듯한, 색감 넘치는 4색 세트 아이섀도우.
수면과도 같은 반짝임과 선명한 발색이 표정까지도 생생하게 빛나게 합니다.
A four-color eye shadow that shimmering sparkles and clear colors brighten up
the expressions.



127

루나솔 스타일링 아이존 콤팩트 01

STYLING EYEZONE COMPACT 01 / 5.6g
スタイリングアイズゾーンコンパクト01

USD \$ 31

₩ 41,200 ¥ 4,550 元 223

아이존의 입체감을 추구하여 태어난 5색 세트 아이브로우 파우더.
아이섀도우나 아이라이너로도 사용가능합니다.
A multi-use five-color eyebrow powder set that redefines dimensionality
for the eye area.



VEIL OF DAY



수상 성분 약 75%를 함유한 에센스가
수분막으로 베일을 형성하여 낮 동안
피부에 지속적으로 수분을 보충하며
강력한 자외선으로부터 피부를 방어하는
UV 에센스입니다.

SPF50
PA+++

지속적인
수분 보충



BEST COSMETICS AWARDS



*23년 상반기까지의 합계

KANEBO

COSMETIC / PERFUME

128

가네보
스크러빙 머드 워시

SCRUBBING MUD WASH / 130g
スクラビングマッドウォッシュ

USD \$ 19

₩ 25,200 ¥ 2,750 元 136

스크럽이 함유되어 있으며, 여분의 피지를 흡착하여 묵은 각질과 모공 노폐물
을 제거하여 상쾌하고 매끄러운 피부로 가꾸어줍니다(폴클렌징).

Absorbs excess sebum and washes away dead skin cells and pore-clogging dirt,
leaving skin smooth, moist, and clear.



129



가네보
베일 오브 데이 썬에센스 SPF50·PA+++

VEIL OF DAY / 40g
ヴェイル オブ デイ

USD \$ 37

₩ 49,200 ¥ 5,400 元 266

수분성분을 약75% 함유하여 지속적으로 피부에 수분 보충을 함으로써 자외선에
의한 건조를 막는 데이용 썬에센스입니다(SPF50·PA+++).

Containing about 75% water-based ingredients, it constantly moisturizes the skin
and creates optimal moisturizing conditions to protect skin from dryness(SPF50·
PA+++).



L'OCCITANE
EN PROVENCE

One with flowers
꽃향기가 감도는 기분 좋은 만남



CHERRY BLOSSOM & NEROLI
HAND CREAM KIT OF 5
(30ml x 5)

COSMETIC / PERFUME

130



룩시땅
체리 블라썸 & 네롤리 핸드 크림 세트

L'Occitane Cherry Blossom & Neroli Hand Cream Kit of 5 / 30mℓ x 5
ロクシタンチェリーブロッサム&ネロリーハンドクリームセット

USD \$ 51

₩67,800 ¥7,450 元367

룩시땅의 기내 면세 전용 베스트셀링 핸드 크림 세트로 체리 블라썸 핸드 크림 3개와 네롤리 핸드 크림 2개로 구성되어 있습니다. 작은 사이즈로 휴대가 편하며, 어디서나 손안 가득 프로방스의 풍부한 향과 부드러움을 즐길 수 있습니다.

Cherry Blossom & Neroli Hand Cream Kit of 5 Indulge yourself in the floral world of Provence with this travel exclusive collection. Enriched with shea butter, these hand creams will help to nourish, soften and pleasantly perfume your hands.



802



20%
SALE

룩시땅 시어 버터 핸드크림 트리오

L'Occitane Shea Butter Hand Cream 75mℓ Trio / 75mℓ x 3

~~USD \$59~~ → USD \$ 47

₩62,500 ¥6,900 元338

룩시땅 시어 버터 드라이 스킨 핸드 크림 3종으로 구성된 핸드크림 트리오입니다. 시어버터가 20% 함유된 핸드크림은 피부에 빠르게 스며들어 영양을 공급하고 피부를 보호해줍니다.

A hand cream trio of 3 Shea Butter Dry Skin Hand Creams. With a 20% shea butter, this hand cream quickly absorbs into the skin, providing nourishment and protection.

본 상품은 예약전용 상품입니다.



131

룩시땅 벨벳티 립스

L'Occitane Velvety Lips / 4.5g x 3

USD \$ 31

₩41,200 ¥4,550 元223

시어 버터가 10% 함유된 풍성한 포뮬러가 입술을 벨벳처럼 부드럽고 매끄럽게 가꿔줍니다.

Enriched with 10% of shea butter, this ultra-rich formula helps to soften lips, making them look smooth and velvety.



(MALIN+GOETZ) new york. designed. for all the ways we move.

불필요한 성분을 첨가하지 않은 내추럴 데오도란트



불포함 성분: 알루미늄, 알코올, 베이킹 소다, 글루텐, 프탈레이트, SLS, SLES, PEGs, 프탈레이트, 미네랄 오일, 파라벤.

COSMETIC / PERFUME

132

멜린앤게츠 유칼립투스 데오드란트

Eucalyptus deodorant / 73g
ユーカリデオドラント 73g

USD \$ 26

₩ 34,500 ¥ 3,800 元 187

유칼립투스 데오드란트는 알루미늄, 에탄올, 베이킹 소다, 파라벤 또는 합성 향료를 사용하지 않고도 겨드랑이 냄새를 깨끗하고 효과적으로 완화합니다.

Eucalyptus deodorant effectively relieves armpit odors without the use of synthetic perfumes.



133

멜린앤게츠 모히또 립밤

Mojito lip balm / 10ml
モヒートリップバーム 10ml

USD \$ 16

₩ 21,200 ¥ 2,350 元 115

모히또 특유의 특 쓰는 상큼한 레몬 향이 매력적인 수분 공급 립밤은 건조한 입술을 보충하도록 도와줍니다. 빠르게 흡수되지만 지속력이 좋은 편이라 계속 바를 필요가 없습니다.

Mojito lip balm helps replenish dry lips. It absorbs quickly, but it lasts long.



(MALIN+GOETZ) new york. classic scents. made modern.

전통 지역의 향과 좋은 추억에서 영감을 받은 향수들



멜린앤게츠의 여섯 가지 모던하고 다이나믹한 향의 미니어처 사이즈
포함된 향: 베르가못, 카나비스, 다크 럼, 레더, 스트로베리, 베티버

COSMETIC / PERFUME

134

멜린앤게츠 프래그런스 디스커버리 키트

Fragrance discovery kit / 2ml x 6
フレグランスディスカバリーキット 2ml x 6

USD \$ 29

₩ 38,500 ¥ 4,250 元 208

멜린앤게츠의 6가지 모던하고 다이나믹한 시그니처향을
미니어처 사이즈로 만나볼 수 있는 세트입니다.

A fragrance set that you can discover six modern and
dynamic signature scents in miniature sizes.



135

멜린앤게츠 비타민 B5 핸드 트리트먼트-베르가못

Vitamin b5 hand treatment bergamot / 30ml
ビタミンB5 ハンドトリートメントベルガモット

USD \$ 16

₩ 21,200 ¥ 2,350 元 115

베르가못 향의 영양 핸드 트리트먼트는 비타민 B5, 지방산이 합성되어 손
피부와 큐티클, 손톱 주변에 강력한 수분을 공급해줍니다.

The Bergamot-flavored nutritional hand treatment provides strong moisture
around the hand.





프랑스 엄마들의 선택

GAMARDE

Bébé

가마르드 베이비 수딩 크림



100% 자연유래 포물러



COSMETIC / PERFUME

136

가마르드 베이비 수딩 크림 듀오

Gamarde Baby Dermo-Soothing Treatment Duo / 40mL x 2EA
가마르드 델모스-징그 트리트먼트 듀오(40mL x 2EA)

USD \$ 33 국내시판가 ₩ 54,000
₩ 43,800 ¥ 4,850 元 237

가볍고 크림이며 끈적임 없는 텍스처가 아기 피부에 수분을 공급하고 진정시켜 편안하게 케어합니다. 연약한 아기 피부 장벽을 보호하고 강화합니다.

- 100% 자연유래 성분
- 12% 유기농 성분
- 페이스용
- 신생아 ~ 유아용

This dermo-soothing baby treatment moisturizes, soothes feelings of tingling, tightness and discomfort and protects the barrier function of babies' fragile skin. For skin prone to itchy sensations. No added fragrance. Light and creamy, non-sticky texture.

- 100% Natural Origin
- 12% Organic Farming
- For Face
- For Newborn ~ Toddler



137

가마르드 베이비 데일리 너리싱 크림

Gamarde Baby Nourishing Face & Body Cream / 100mL
가마르드 데일리-너리싱 크림 100mL

USD \$ 17 국내시판가 ₩ 29,000
₩ 22,600 ¥ 2,450 元 122

아기 피부를 촉촉하게 진정시키고 보호하는 너리싱 크림.

유기농 인증, 100% 자연유래 포물러로 안심하고

사용할 수 있습니다.

- 100% 자연유래 성분
- 18% 유기농 성분
- 페이스 & 바디 겸용
- 신생아 ~ 어린이용

Certified organic, 100% natural, this nourishing treatment hydrates, soothes and protects baby's skin. The skin is soft and supple.

- 100% Natural Origin
- 18% Organic Farming
- For Face & Body
- For Newborn ~ Child



138

가마르드 샴푸 두쉐르

Gamarde Soft Shampoo For Daily Use / 200mL
가마르드 젤트럴 샴푸 200mL

USD \$ 15 국내시판가 ₩ 25,000
₩ 19,900 ¥ 2,200 元 108

모발을 부드럽게 클렌징해주어 별도 컨디셔너 사용이 필요없는 데일리 샴푸. 두피를 깨끗하게 정화하고 유수분 밸런스를 지켜줍니다.

모발을 청정하고 부드럽게 가꾸는 11가지 에센셜오일이 함유되어 있습니다.

- 100% 자연유래 성분
- 10% 유기농 성분
- 모든 헤어

The Gentle Daily Use Shampoo gently cleanses and brings lightness to the hair and no conditioner is required. Without sulphate, it cleans and preserves the balance of the scalp. It contains 11 essential oils with purifying and softening properties.

- 100% Natural Origin
- 10% Organic Farming
- All hair types



#1 HAIRCARE OIL
IN THE US*

MOROCCANOIL
TREATMENT

UP TO
118%
MORE SHINE**



*19 NPD report 2021. **Just one application of MoroccanOil Treatment increases shine by up to 118%, according to an independent study.

MOROCCANOIL.
A WORLD OF OIL-INFUSED BEAUTY

COSMETIC / PERFUME

139



모로칸오일 트리트먼트 트래블 세트

MoroccanOil Treatment Travel Set / 100mℓ + 25mℓ
モロッカノイルトリートメントセット

USD \$48

₩63,800 ¥7,050 元345

모로칸오일 트리트먼트는 모발에 즉각적인 윤기와 영양을 더하는 헤어케어 제품입니다. 항산화 성분인 아르간 오일이 풍부하게 들어있으며, 잔여물 없이 모발에 가볍게 흡수되어 스타일링을 완성할 수 있습니다.

* 여행용 25mℓ(미국내 판매가 USD \$18 상당)가 추가 증정되는 면세 전용 상품입니다.

A multitasking, argan oil-infused hair oil to smooth frizz, detangle, condition, and boost shine. MoroccanOil Treatment's groundbreaking, nourishing formula contains argan oil in a perfect balance with other high-performance ingredients to create an instantly absorbable, non-greasy formula that leave hair smooth, conditioned and manageable.

* 25mℓ travel(USD \$18 in the US) size is for free exclusive in-flight.



804



모로칸오일 트리트먼트

MoroccanOil Treatment / 100mℓ
モロッカノイルトリートメント 100ml

~~USD \$48~~ → USD \$38

₩50,500 ¥5,550 元273

모로칸오일 트리트먼트는 아르간 오일을 기본으로 한 헤어 케어 제품으로 잔여물을 남기지 않으면서 영양을 공급하고 컨디셔닝, 스타일링에 사용되며 모발을 아름답게 가꾸어 줍니다.

MoroccanOil Treatment is pioneered oil-infused hair care and created the worldwide buzz on argan oil. MoroccanOil Treatment can be used as a conditioning, styling and finishing tool.

본 상품은 예약전용 상품입니다.



Sulwhasoo

NEW 윤조에센스



COSMETIC / PERFUME

200

설화수 윤조에센스 6세대

First Care Activating Serum VI / 90mℓ
ファーストケアアクティベイトینگセラム VI

USD \$ 88 국내시판가 ₩ 140,000

₩ 117,000 ¥ 12,900 元 633

피부 능력 활성화를 통해 피부 건강을 전반적으로 개선하여 건강한 윤기를 선사하는 퍼스트 에센스.

The First Step Serum that activates the skin's abilities to healthy, radiant skin.



201

설화수 자음생크림

SWS C.G.R Cream EX CL / 60mℓ
滋陰生クリーム EX CL

USD \$ 169 국내시판가 ₩ 270,000

₩ 224,700 ¥ 24,800 元 1,216

설화수의 독보적인 진세노믹스™ 와 8년근 황기추출물이 피부 자생력을 키워 흔들림 없는 탄탄한 피부로 가꾸어 주는 탄력 안티에이징 크림입니다.

Triple resilience-boosting and anti-aging cream now more powerful than ever thanks to the skin vitality efficacies of Sulwhasoo's unique GINSENOMICS™.



Sulwhasoo

HYDRATED, YOUTHFUL-LOOKING
SKIN IN EVERY DROP

FIRST CARE ACTIVATING SERUM VI



COSMETIC / PERFUME

202

설화수 자음수

SWS ESSENTIAL C.B.WATER / 150ml
エッセンシャルバランシングウォーター

USD \$ 43 국내시판가 ₩ 68,000
₩ 57,100 ¥ 6,300 元 309

피부 속까지 편안한 보습을 선사하는 진정 보습 스킨입니다.
A gel-textured toner that prepares skin for deep moisturization.



203

설화수 자음유액

SWS ESSENTIAL C.B EMULSION / 125ml
エッセンシャルバランシングエマルジョン

USD \$ 45 국내시판가 ₩ 72,000
₩ 59,800 ¥ 6,600 元 324

피부 속까지 편안한 보습을 선사하는
진정 보습 로션입니다.
A moisture-rich emulsion that absorbs quickly
for soft and smooth skin.



204

설화수 탄력크림

SWS ESSENTIAL C.F.CREAM / 75ml
エッセンシャルファーミング크림

USD \$ 75 국내시판가 ₩ 120,000
₩ 99,700 ¥ 11,000 元 540

2배 더 탄탄한 피부로 가꿔주는 탄력 크림입니다.
A cream to fortify the natural strength of the skin and dramatically deliver a more
lifted and firmer look with JISUN Firming Complex™.



HERA

BLACK CUSHION

NEW 블랙 쿠션 파운데이션



COSMETIC / PERFUME

205 

헤라 블랙 쿠션 21N1(바닐라)

HERA BLACK CUSHION 21N1 / 15g x 2EA (본품+리필)
헤라 블랙쿠션 21N1 SPF34/PA++

USD \$46 국내시판가 ₩ 74,000

₩ 61,100 ¥ 6,750 元 331

레이어리스 매트 커버가 초밀착 핏팅되어 무결점 피부 표현이 하루종일 지속되는 쿠션입니다.

Cushion foundation with Layerless Matte Cover blending seamlessly in with the skin to create a flawless look that lasts all day long.



206 

헤라 UV프로텍터 톤업 SPF50 PA4+

HERA UVPRO T-U SPF50+ PA4 / 50mL
UV프로텍터 톤업 SPF50+PA4 / 50mL

USD \$28 국내시판가 ₩ 45,000

₩ 37,200 ¥ 4,100 元 201

‘생기’ 톤업으로 화사하고 건강한 피부를 선사해주는 선크림.

‘Vitality’ tone-up sun cream to create bright and healthy skin.



THE WHOO

NAD+ 비첩 자생 에센스

Bichup Ultimate Recovery Youth Serum



COSMETIC / PERFUME

207

더후 비첩 자생 에센스

THE WHOO Bichup Ultimate Recovery Youth Serum / 50ml
秘帖自生エッセンス

USD \$ 104 국내시판가 ₩ 165,000

₩ 138,300 ¥ 15,250 元 748

피부장벽 개선 효능이 뛰어난 NAD Power24™를 함유한 제형이 피부 활력 에너지를 공급해 다양한 변화와 외부 환경으로 생긴 피부 고민을 다스리고, 피부 스스로를 지켜낼 수 있는 힘을 길러주는 더후의 대표 안티에이징 에센스입니다.

Containing NAD Power24™, this serum provides skin with vitalizing energy to help your skin cope with various changes and external influences, and empowers it to defend itself.



208

더후 공진향 : 설 미백 수분광 쿠션 21호

THE WHOO Gongjinhyang :
Seol Radiant White Moisture Cushion Foundation / 13gx2EA
后 拱辰享雪 美白 水分光 쿠션 21号

USD \$ 41 국내시판가 ₩ 65,000

₩ 54,500 ¥ 6,000 元 295

완벽한 커버력과 진한 수분감이 촉촉하고 매끈한 수분 광채 피부로 표현해주는 쿠션 파운데이션. 오랜 시간 메마르지 않고 윤기 있는 피부가 지속됩니다.

A cushiony foundation with perfect coverage and rich hydration makes smooth, dewy, glowing skin. It helps maintain radiant skin without dryness for a long time.



Powerful Burst of Moisture!

벨리프 모이스춰라이징 밤

*제품문의 : LG생활건강 벨리프(080-727-5352)

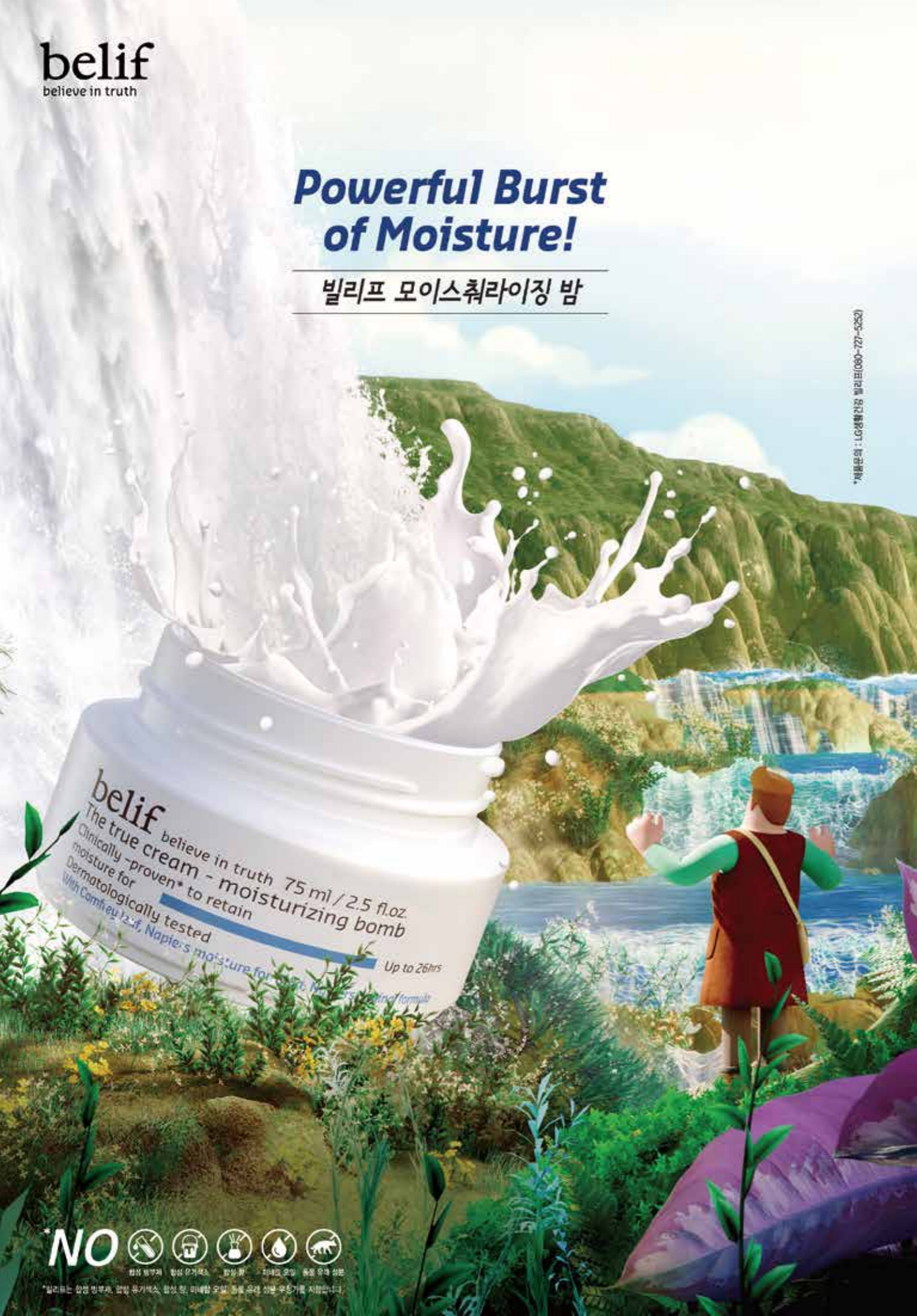

*벨리프는 합성 향무제, 합성 유기자, 합성 향, 미네랄 오일, 동물 유래 성분을 사용하지 않습니다.

209

벨리프 모이스춰라이징 밤 75

belif the true cream - moisturizing bomb 75 / 75ml
벨리프 자트랄루어 크림 모이스춰라이징밤 75

USD \$ 47 국내시판가 ₩ 71,000
₩ 62,500 ¥ 6,900 元 338

48시간 지속되는 폭발적인 보습효과를 인종* 보습크림으로, 피부를 부드럽고 편안하게 가꿔주어 오랫동안 피부 당김이나 건조함 없이 촉촉함을 부여해주는 벨리프의 베스트셀러 '보습폭탄' 크림

*인체적용시험의 결과(성인 31명을 대상으로 진행한 테스트, 2023.06.19~2023.06.22 / 주관기관 : (주)글로벌의학연구원)

This moisturizing cream has been certified* with its explosive moisturizing effect that lasts for 48 hours. It takes care of your skin softly and comfortably, which delivers long-lasting moisture to dry skin without uncomfortable dry feeling as belif's best-selling 'moisturizing bomb' cream

*Test among 31 adults as a part of human application test, June 19-22, 2023 / Test organization: Global Medical Research Center



211

벨리프 뉴메로 10 에센스

belif Numero 10 essence / 75ml
뉴메로10에센스

USD \$ 25 국내시판가 ₩ 37,000
₩ 33,200 ¥ 3,650 元 180

10초! 물기가 남아 있는 상태에서 빠르게 사용하여 단 한 순간의 건조함 없이 물기 머금은 피부를 지켜주는 수분보호 욱실 에센스입니다.

A moisture concealing essence protecting the moisturized skin after cleansing. Helps conceal moisture left within 10 seconds after facial cleansing by applying on moist skin.



210



벨리프 해피보 마일드 선 스크린 50

belif Happy bo mild sunscreen / 50ml
해피보 마일드 선스크린

USD \$ 22 국내시판가 ₩ 33,000
₩ 29,200 ¥ 3,200 元 158

여린 아이 피부를 위한 안심 처방 선스크림입니다. 강력한 자외선 차단 효과는 물론, 부드럽게 발리고 쉽게 세정되어 아이 피부 부담을 낮춰줍니다.

This is the sunscreen with safe treatment for babies' delicate skin. It not only has the powerful UV rays protection but is easy to apply and be washed off, which lowers the burden for babies' skin.



212



벨리프 해피보 이지워시 선 스틱

belif Happy bo Easy wash Sun stick / 18g
해피보 이지워시 선스틱

USD \$ 21 국내시판가 ₩ 31,000
₩ 27,900 ¥ 3,050 元 151

백탁과 끈적임 없는 보송보송 마무리감은 물론, 1차세안으로 세안까지 편리하게 도와주는 선스틱입니다. 마일드한 포물라의 선스틱으로, 외출 전 쉽고 간편하게 사용할 수 있습니다.

This sunstick has no white case but finishes with fluffy feeling without stickiness, which only needs one round of fashwash. As it has the mild formula, it is easy and convenient to use before going outside.



OHUI

• 전국 유명 백화점 매장과 방문판매 오뚜기 카운셀러를 통하여 만나실 수 있습니다
 • 고객센터: 090-023-7007 www.ohui.co.kr



“순하면서도 강력하게
 매일, 햇살보다 눈부시게
 땀과 물에 지워지지 않고 오래가는
 워터프루프 선크림을 만나보세요.”
 - 오뚜기 모델 배우 손석구

선블러의 명가 오뚜기의 피부 맞춤 선케어
오뚜기 데이실드 선

[오뚜기 미라클 토닝 데일리 선 SPF 50+, PA++++] [오뚜기 더 피스트 케너쉴어 비타민 UV 디펜스] [오뚜기 데이실드 퍼펙트 선 블랙 SPF 50+, PA++++] [오뚜기 데이실드 퍼펙트 선 레드 SPF 50+, PA++++]

COSMETIC / PERFUME

213

오뚜기 데이실드 퍼펙트선 프로 블랙 듀오

O HUI Day Shield Perfect Sun Pro Black Duo / 50ml x 2EA
 オフィデイシールドパーフェクトサンブラックSPF50+
 PA++++[UVカット・美白機能化粧品]耐水性試験済み

USD \$ 50 국내시판가 ₩ 79,000
 ₩ 66,500 ¥ 7,350 元 360

한층 더 강화된 차단력으로 강력한 자외선으로부터 피부를 보호하고 자외선
 으로 인해 발생된 칙칙함과 잡티를 예방하며 피부타입에 맞게 자연스럽게
 커버해주는 촉촉한 메이크업베이스 겸용 선크림입니다.
 A moist makeup base sunscreen with a more enhanced UV rays blocking
 function to prevent the generation
 of blemishes and dull looking
 complexion with a natural coverage.



214

오뚜기 얼티밋 커버 쿠션 모이스처 SPF50+ PA+++ 01호

O HUI ULTIMATE COVER CUSHION MOISTURE #01
 Milk Beige / 15g x 2EA
 オフィアルティメットブライトニングクッション SPF50+, PA+++
 [UVカット・美白・しわ改善三重機能化粧品]

USD \$ 31 국내시판가 ₩ 50,000
 ₩ 41,200 ¥ 4,550 元 223

빈틈없이 완벽한 피부 표현을 위한 굵이 다른 커버를 선사하는 메이크업 라인업입니다.
 한층 강화된 촉촉한 커버와 뛰어난 보습감으로 타고난 듯 맑고 윤기있는 피부를
 선사하는 쿠션입니다.

A cushion foundation for a natural-looking clean and glossy complexion with a more
 buildable, denser coverage and refreshing hydration.



215

오뚜기 데이실드 아쿠아 선스틱 투고 듀오

OHUI DAY SHIELD aqua sun stick to go DUO / 14g x 2
 O HUI デイシールドアクアサンスティックトゥーゴデュオ

USD \$ 30 국내시판가 ₩ 48,000
 ₩ 39,900 ¥ 4,400 元 216

사용과 휴대가 간편하면서도 부드럽게 발려 간편하게 덧바를 수 있는 스틱 타입의
 선크림입니다. 수분 에센스가 함유된 촉촉한 제형이 피부 온도를 낮춰주어 산뜻한
 청량감을 선사합니다.

An easy-to-use and easy-to-carry sun stick that spreads softly for easy re-application.
 The moist texture containing hydrating essence cools down and protects the skin
 healthy.



REJURAN DUAL EFFECT AMPOULE

리쥬란 듀얼 이펙트 앰플



REJURAN
COSMETICS

2주만에 안티에이징 효과

6종 주름, 겉과 깊은 2종 탄력, 눈가 및 볼 부위 2종 리프팅, 피부속 및 겉 기미와 색소침착 완화, 피부 치밀도, 윤기와 보습 개선

*주름, 탄력, 리프팅, 피부 윤기, 치밀도, 보습 등 10종 효능 임상 테스트 진행 완료.
(2021년, 한국미부과학연구원)

COSMETIC / PERFUME

217 **BEST CHOICE** 10% SALE

리쥬란 듀얼 이펙트 앰플

REJURAN Dual Effect Ampoule / 30ml
REJURAN 듀얼이펙트 앰플

~~USD \$32~~ → **USD \$29**
국내시판가 ₩ 89,000
₩ 38,500 ¥ 4,250 元 208

5초 개선 앰플로 강력한 안티에이징 효과를 경험하세요. 5초만에 피부 보습, 투명도, 윤기 개선을 느낄 수 있으며 2주만에 강력한 주름 개선 효과*를 볼 수 있습니다.

*이마, 눈가, 팔자, 입가, 손등, 목 주름 개선 테스트 완료

Moisturizing skin in 5 seconds, improving transparency, gloss, and improving wrinkles in 2 weeks.



218 **BEST CHOICE** 10% SALE

리쥬란 턴오버 액티브크림 듀오

REJURAN Turnover Active Cream Duo / 50mlx2EA
REJURAN 턴오버 액티브크림 듀오

~~USD \$33~~ → **USD \$30**
국내시판가 ₩ 118,000
₩ 39,900 ¥ 4,400 元 216

"뛰어난 유수분 밸런스를 위한 액티브크림"

심층 수분 공급 시스템을 구성하여 지속적인 보습효과를 주며, 건조한 피부에 수분감이 지속되어 광채 피부를 선사합니다.

"Excellent oil-water balance"

A deep hydration system is constituted to provide a continuous moisturizing.



SPF50+

강력한 자외선 차단 지수로
피부 보호막을 형성해주는 진짜 선크림

리쥬란 UV 프로텍션 크림



*리쥬란 유브이 프로텍션 크림: 피부 저자극, 안자극, 민감성 피부 적합 임상 테스트 완료

219



리쥬란 힐러 UV프로텍션 크림 듀오

REJURAN Healer UV Protection Cream Duo / 40ml x 2EA
REJURAN 히어러 UV 프로텍션크림 듀오

~~USD \$32~~ → **USD \$29**

국내시판가 ₩ 69,000

₩ 38,500 ¥ 4,250 元 208

"SPF50+PA+++의 강력한 자외선 차단! 진짜 선크림!"
c-PDRN이 함유 되어 피부를 진정시켜 줍니다.

*피부 저자극, 안자극, 민감성 피부 적합 테스트를 완료했습니다.

"Real sunscreen that forms a skin barrier with a strong UV protection"



220



리쥬란 턴오버 마스크 듀오

REJURAN Turnover Mask Duo / (40g x 5EA) x 2BOX
REJURAN 턴오버 마스크 듀오

~~USD \$21~~ → **USD \$19**

국내시판가 ₩ 66,000

₩ 25,200 ¥ 2,750 元 136

"지친 피부에 충분한 영양을 공급하는 시그니처 마스크 팩"
한 장에 40g 크림 한 통이 담겨 푸석한 피부에 풍부한 영양을 공급해 줍니다.

*피부 보습, 저자극 테스트를 완료했습니다.

Signature mask pack that provides sufficient nutrition to tired skin.



LAVIEN



작은 한 병에 단 하나의 성분,
172달톤 **100%**
REAL COLLAGEN*

오로지 콜라겐만을 -77도 이하에서 급속동결건조공법을 사용하여 콜라겐의 손실이나 변형없이 2제 앰플에 녹아 부드럽고 신속하게 흡수되어 피부 치밀도**를 개선시켜 줍니다.

* 하이드롤라이즈드콜라겐, 1제 기준 ** 한국피부과학연구원, 20.03.25~20.05.07, 만30~60세 여성, 눈부위, 개인차있음

COSMETIC / PERFUME

221  10% SALE

라비앙 콜라겐 프로페셔널 프로그램 앰플 172달톤

LAVIEN Collagen Professional Program / 200mℓ x4ea + 30mℓ
LAVIEN 콜라겐 프로페셔널 프로그램

~~USD \$98~~ → **USD \$85**

₩ 113,000 ¥ 12,450 元 612

동결건조한 172달톤 100%콜라겐큐브에 사용 직전 액티베이팅 부스터를 넣어 사용하는 콜라겐 집중 관리 프로그램으로, 모공과 잡티, 리프팅 관리를 도와 탄력 오른 피부로 관리해 줍니다.

A 4-week intensive collagen supply program that manage pores, dark spots, lifting, increasing elasticity in loose and tired skin.
(*How to use? Mix freeze-dried 172 Dalton 100% collagen cube with booster)



222 

라비앙 마이크로 콜라겐 미스트 에센스

LAVIEN Micro Collagen Mist Essence / 100mℓ
LAVIEN 마이크로콜라겐미스트에센스

USD \$28

₩ 37,200 ¥ 4,100 元 201

300달톤 이하의 저분자 콜라겐 62.7% 함유한 미스트 타입의 크림미한 에센스로, 에멀징 공법을 적용하여 피부 사이사이 촘촘하게 흡수되어, 어디서나 쉽고 빠르게 콜라겐 관리를 할 수 있습니다.

A mist-type cream essence that contains 62.7% low molecular collagen under 300 Dalton. This cream emulsion easily absorbs into skin on a cellular level and the mist-type delivery system makes it easy to apply collagen care for your skin.



LAVIEN

MICRO COLLAGEN CORE CREAM
라비앙 마이크로 콜라겐 코어 크림

롤링할수록 더해지는 **광채 보습막**

300달톤 이하 미세분자콜라겐추출물 60.3%에
저분자 엘라스틴 단백질, 펩타이드를 더하여
쫀쫀한 포물러 완성!



LAVIEN

KOMBU BIOME
DEEP HYDRA CALMING AMPOULE
라비앙 콤부 바이옴 딥 하이드라 카밍 앰플

견고한 **수분 피부 컨디션**의 완성

피부를 건강하게 가꾸는 **콤부차발효성분 852.403ppm**에
3중 히알루론산의 깊이가 다른 촉촉함,
특허성분 **DERMA-CLERA™**의 진정 효과

LAVIEN
KOMBU BIOME
DEEP HYDRA
CALMING AMPOULE
A BALANCE OF
HYDRATION & NURISHMENT
50 ml / 1.69 fl.oz.

223

라비앙 마이크로 콜라겐 코어 크림

LAVIEN Micro Collagen Core Cream / 50ml
LAVIEN 마이크로콜라겐코어크림

USD \$ 53

₩ 70,400 ¥ 7,750 元 381

300달톤 이하 미세분자 콜라겐 추출물 60.3% 함유한 크림 제형으로 빛나는 피부를 연출할 수 있습니다. 저분자 엘라스틴과 펩타이드 콤플렉스 17가지 아미노산 콤플렉스로 지친 피부를 관리해 줍니다.

Containing 60.3% collagen extract under 300 daltons, this cream brightens and rejuvenates skin with low molecular elastin and peptide complex.



224

라비앙 콤부 바이옴 딥 하이드라 카밍 앰플

LAVIEN Kombu Biome Deep Hydra Calming Ampoule / 50ml
LAVIEN ферменти́дд дееп хидра кьярми́нг а́мпл

USD \$ 32

₩ 42,500 ¥ 4,700 元 230

프리미엄 녹차를 발효하여 콤부차 발효 성분 852,403ppm을 함유한 에센스로, 유익균과 풍부한 영양성분이 함유된 콤부차 발효성분이 피부 항산화에 도움을 주며, 피부를 건강하게 관리해 줍니다.

This essence, with 852,403 ppm Kombucha from premium green tea, enhances skin antioxidants for a healthier complexion.





Luxury Vegan Beauty
DEAR DAHLIA

COSMETIC / PERFUME

225

디어달리아 헤븐리 페이스 클렌저

DEAR DAHLIA HEAVENLY FACIAL CLEANSER / 120ml
헤븐리-페이스 클렌저

USD \$ 18

₩ 23,900 ¥ 2,600 元 129

디어달리아 헤븐리 페이스 클렌저는 크리미하고 조밀한 거품이 피부의 노폐물과 미세먼지를 깨끗하게 씻어내 주는 비건 폼 클렌저로, 핑크 클레이의 미세알 성분이 모공을 딥 클렌징해주고 식물 유래 성분이 피부 결을 맑고 부드럽게 가꾸어 줍니다. * 다알리아꽃추출물의 스킨 컨디셔닝 작용이 피부를 건강하고 아름답게 케어합니다.

Heavenly Facial Cleanser is a vegan foam cleanser that effectively removes impurities and pollutants from your skin with its creamy and dense foam. The purifying mineral content of pink clay delivers a deep pore cleansing experience, while plant-derived ingredients refine and soften your skin's texture for a clear and silky-smooth complexion.

* Infused with Dahlia Variabilis Flower Extract, which has proven skin-conditioning properties known to help protect the skin and provide long-lasting benefits to promote healthy-looking skin.



226

디어달리아 파라다이스
드림 벨벳 립 무스테디

PARADISE DREAM VELVET LIP MOUSSETEDDY / 6.5ml
파라다이스 드림 벨벳 립 무스테디

USD \$ 17

국내시판가 ₩ 26,000

₩ 22,600 ¥ 2,450 元 122

디어달리아 파라다이스 드림 벨벳 립 무스는 휘핑크림 같은 유니크한 벨벳 텍스처로 입술을 부드럽게 감싸주며 건조함 없는 보송한 마무리감을 자랑합니다. 고발색의 가벼운 포물러와 실키한 발림성으로 입술에 완벽하게 밀착되어 선명한 컬러를 오랜 시간 유지시켜 줍니다.

Paradise Dream Velvet Lip Mousse with a unique whipped velvety texture effortlessly glides onto your lips offering a dreamy soft-focus powdery matte finish. The weightless, high-pigment formula continuously wraps your lips with intense color ensuring long-wear without the drying discomfort.





Luxury Vegan Beauty
DEAR DAHLIA

227

디어달리아 파라다이스 블루밍 밤

PARADISE BLOOMING BALM / 3.1g
パラダイスブルーミングバーム

USD \$ 18 국내시판가 ₩ 28,000

₩ 23,900 ¥ 2,600 元 129

디어달리아 립 파라다이스 블루밍 밤은 입술 또는 건조한 곳에 사용할 수 있는 멀티 밤입니다. 식물성 자연 유래 성분 함유로 건조한 입술과 피부에 즉각적인 영양과 풍부한 수분을 공급하여 촉촉함을 부여합니다.

Paradise Blooming Balm is a multi-purpose balm that can be used to gently hydrate lips and other dry areas on the face. Formulated with plant-based natural ingredients, it nourishes and soothes dry skin by restoring moisture and smoothness.



228

디어달리아 블루밍 에디션
파라다이스 틴티드 블루밍 밤

BLOOMING EDITION
PARADISE TINTED BLOOMING BALM / 3.1g
[블루밍에디션] 파라다이스 틴티드 블루밍 바움

USD \$ 18 국내시판가 ₩ 28,000

₩ 23,900 ¥ 2,600 元 129

디어달리아 파라다이스 틴티드 블루밍밤은 수분에 반응하는 모이스처 틴팅 시스템으로 개인의 입술 상태에 따라 은은한 컬러가 발색되며, 쉬머한 펄 입자가 입술에 볼륨감과 반짝임을 부여합니다. 식물성 자연 유래 성분 함유로 건조한 입술에 즉각적인 영양과 풍부한 수분을 공급하여 촉촉한 입술로 가꿔줍니다.

Paradise Blooming Balm is a tinted moisturizing balm which adapts to your lip's PH and hydration levels to provide a subtle hint of color. The shimmering pearl finish adds sparkle and fullness to your lips. Formulated with plant-based natural ingredients, it nourishes and soothes the lips by restoring moisture and smoothness.





햇빛연구소
Cell Fusion C

229 

셀퓨전씨 레이저 썬스크린100 SPF50+

Laser Sunscreen 100 SPF 50+/PA+++ / 50ml x 2EA
레이저-선풍록100 SPF 50+/PA+++ 50ml x 2EA

USD \$ 28 국내시판가 ₩ 75,600
₩ 37,200 ¥ 4,100 元 201

콜라겐, 펩타이드 성분이 함유되어 약해진 피부를 건강하게 보호해주는 저자극 스킨케어 선풍스크림입니다. 피부에 부드럽게 밀착되어 더 강력하게 자외선으로부터 피부를 지켜줍니다.

A hypoallergenic skincare sunscreen contains collagen and peptides that protect weakened skin.

230 

셀퓨전씨 토닝 썬스크린100 SPF50+

Toning Sunscreen 100 SPF 50+/PA++++ / 50ml x 2EA
토닝-선풍스크린 100 SPF 50+/PA++++ 50ml x 2EA

USD \$ 26 국내시판가 ₩ 70,200
₩ 34,500 ¥ 3,800 元 187

12가지 비타민 & 글루타치온의 리얼 토닝 효과를 그대로 담은 미백, 주름 개선 기능성 선풍스크림입니다. 핑크빛 톤/결/광 케어로 칙칙한 피부를 더 환하고 생기있게 케어해줍니다.

A brightening/wrinkle care sunscreen provides radiant skin with 12 vitamins and glutathione.



▶ 셀퓨전씨 상품 구매시 마스크팩 1매 증정 행사 중입니다.



햇빛연구소
Cell Fusion C

231

셀퓨전씨 스틱 썬스크린100 SPF50+

Stick Sunscreen 100 SPF50+/PA++++ / 19g x 2EA
 冷却スティックサンスクリーン 100 SPF50+/PA++++ 19g x 2EA

USD \$ 27 국내시판가 ₩ 50,000
 ₩ 35,900 ¥ 3,950 元 194

자극받은 피부를 쿨링감으로 진정시키는 안심 선스틱입니다. 피부에 닿는 순간 느껴지는 쿨링감과 끈적이지 않는 보송한 마무리감으로 언제 어디서나 간편한 자외선 차단제입니다.

Stick Sunscreen 100 provides cooling effect to relieve irritated and damaged skin.



232

**셀퓨전씨
포스트 알파 퍼스트 쿨링 마스크**

Post α First Cooling Mask / (27g x 5EA) x 2BOX
 Post α 冷却マスク (27g x 5EA) x 2BOX

USD \$ 15 국내시판가 ₩ 30,000
 ₩ 19,900 ¥ 2,200 元 108

하이드로겔이 적셔진 냉감 시트가 시간이 지날수록 쿨링감이 더해져 민감 피부의 뷰티 온도를 지켜주는 첫 진정 시트 마스크입니다.

First Cooling Mask is a cooling sheet saturated in hydrogel to relieve stressed skin.

※ 재고소진에 따라 패키지가 변경 될 수 있습니다.



▶ 셀퓨전씨 상품 구매시 마스크팩 1매 증정 행사 중입니다.

NICOLAÏ

PARFUMEUR - CRÉATEUR

Finest French perfume since 1989



COSMETIC / PERFUME

233 **10% SALE**

니콜라이 휘그티 오드투알렛

Nicolai Fig-Tea Eau De Toilette / 30ml
ニコライ フィグティー オードトワレ

~~USD \$71~~ → **USD \$64**

국내시판가 ₩ 104,000

₩ 85,100 ¥ 9,400 元 460

달콤하고 싱그러운 과즙 머금은 무화과를 한 입 베어 문 듯한 즐거움을 전하는 니콜라이의 베스트 셀러 휘그티.

An original interpretation of the fruity fig delicately infused by a jasmine tea.



234 **10% SALE**

니콜라이 트래블 세트

Nicolai Travel Set / 15ml x 3EA
ニコライ トラベルセット

~~USD \$89~~ → **USD \$80**

국내시판가 ₩ 132,000

₩ 106,400 ¥ 11,750 元 576

니콜라이의 세 가지 베스트 제품을 한 번에 만날 수 있는 트래블 세트

- 싱그러운 무화과 향의 휘그티
- 로즈와 피오니 향으로 가득한 로즈 피브완
- 우아하고 달콤한 라일락 향의 라노스텔지

Nicolai Travel Set with 3 best items: Fig-tea, Rose Pivoine, La Nostalgie.



LABORATORIO OLFATTIVO

OLFATTIVO
LABORATORIO



COSMETIC / PERFUME

235 **10% SALE**

라보라토리오 올파티보 데쿠베르트 오드퍼퓸

Laboratorio Olfattivo Décou-Vert Eau De Parfum / 30ml
ラボラトリオ オルファティーボ デコベル オードパルファム

~~USD \$59~~ → **USD \$53**

국내시판가 ₩ 87,000

₩ 70,400 ¥ 7,750 元 381

숲 한가운데서 오아시스를 만난 듯한 놀라움을 선사하는 향수로 은방울꽃, 매그놀리아, 머스크 등 진귀한 재료가 조화를 이루는 플로랄 그린 노트가 매력적인 향입니다.

The astonishment coming from the hazardous meeting of an oasis in the middle of the forest.



236 **10% SALE**

라보라토리오 올파티보 눈 오드퍼퓸

Laboratorio Olfattivo Nun Eau De Parfum / 30ml
ラボラトリオ オルファティーボ ヌン オードパルファム

~~USD \$59~~ → **USD \$53**

국내시판가 ₩ 87,000

₩ 70,400 ¥ 7,750 元 381

선명한 시트러스로 문을 열면 서양배의 달콤함이 만개한 연꽃, 일랑일랑의 하트노트와 어우러지며 우드와 앰버, 그리고 머스키한 노트들은 긴 여운을 남기는 특별한 향입니다.

The fragrance opens with citrus notes, joining a heart of blossoming lotus, ylang ylang and woods.



237 **10% SALE**

르 쿠방 아노리 오드퍼퓸

Le Couvent Anori Eau de Parfum / 50ml
 ルクヴォンアノリオードパルファム

~~USD \$87~~ → **USD \$78**
 국내시판가 ₩ 128,000
 ₩ 103,700 ¥ 11,450 元 561

북극의 얼어붙은 땅에서 온 결정체의 흔적인 아노리. 날카롭고 강렬한 은빛 트레일을 표현한 마린 플로럴 향입니다.

Marine FloralFresh and flowery Magnolia and Salted Wood, evoking the striking winds from the Arctic.



238 **10% SALE**

르 쿠방 아쿠아 마제스테 오드뚜왈렛

Le Couvent Aqua Majestae Eau de Toilette / 50ml
 ルクヴォンアクアマジェ스타エオードトワレ

~~USD \$54~~ → **USD \$48**
 국내시판가 ₩ 80,000
 ₩ 63,800 ¥ 7,050 元 345

르 쿠방의 오스만투스 정원에서 골든아워를 연상시키는 빛나는 프루티 플로럴 향입니다.

Fruity FloralEvoking the golden hours in the Osmanthus Garden of LE COUVENT.



Since 1968,
 프랑스 국민 오가닉 뷰티 까띠에



**까띠에
 울트라 너리싱 핸드 크림**



239 **10% SALE**

까띠에 울트라 너리싱 핸드 크림 듀오

CATTIER Organic ultra-nourishing hand cream Duo / 75ml x 2EA
 카티에 울트라 너리싱 핸드크림

~~USD \$23~~ → **USD \$20**
 국내시판가 ₩ 34,000
 ₩ 26,600 ¥ 2,900 元 144

까띠에 유기농 인증 핸드크림이 녹는 듯한 질감으로 손피부를 부드럽게 케어 하고 보호합니다.

- 98.5% 자연유래 성분
- 16.5% 유기농 성분

CATTIER Organic hand cream, with its rich and ultra-melting texture, provides gentle care and protection.

- 98.5% Natural-Origin
- 16.5% Organic Farming

※ 재고소진에 따라 패키지가 변경 될 수 있습니다.



240

**AGE20's 시그니처 에센스 커버 팩트
마스터 더블커버 21호**

AGE20's SIGNATURE ESSENCE COVER PACT
MASTER DOUBLE COVER 21 / 14g x 2EA
싱네チャーエッセンスカバーパクトマスターダブルカバー21号

USD \$ 23 국내시판가 ₩ 42,000

₩ 30,500 ¥ 3,350 元 165

고커버, 고밀착, 고지속 효과로 결점 없는 피부를 연출하는 에센스 커버 팩트.
Essence cover pact that adheres thinly and comfortably as if applying skin care and provides clear radiance.



241

**AGE20's 시그니처 에센스 커버 팩트
마스터 모이스처 21호**

AGE20's SIGNATURE ESSENCE COVER PACT
MASTER MOISTURE 21 / 14g x 2EA
싱네チャーエッセンスカバーパクトマスター모이스처21号

USD \$ 23 국내시판가 ₩ 42,000

₩ 30,500 ¥ 3,350 元 165

스킨케어를 바른 듯 얇고 편안하게 밀착, 맑은 광채를 선사하는 에센스 커버 팩트.

Essence Cover Pact makes your skin look flawless with a full coverage formula that feels highly natural and lasts for hours.



My Beautiful Ritual
AGE20'S



My Beautiful Ritual
AGE20'S

COSMETIC / PERFUME

242

AGE20's
예리코로즈 샤이닝 드롭 에디션 21호

AGE 20's JERICHO ROSE ESSENCE COVER PACT
SHINING DROPS EDITION 21 / 12.5g x 2EA
イエリコロズシャイニングドロップエディション21号

USD \$ 21 국내시판가 ₩ 40,000
₩ 27,900 ¥ 3,050 元 151

떨어지는 빛의 영롱함을 담은 특별한 리미티드 예리코 로즈 에센스 커버 팩트. 핑크&화이트 베이스로 더욱 건강하고 빛나는 글로우 커버가 완성됩니다.

Jericho Rose Essence Cover Pact, Triple Rose Shining Drops Edition with sparkles of light drifting down to you.
Its pink and white base covers your skin with a healthy, radiant glow.



243

AGE20's
바이옴리프트 스킨케어 세트(토너+에멀전)

AGE20's BIOMELIFT SKINCARE SET /
TONER 195ml + 20ml + EMULSION 150ml + 20ml
바이옴리프트스킨케어세트 (토너+에멀전)

USD \$ 32 국내시판가 ₩ 64,000
₩ 42,500 ¥ 4,700 元 230

마이크로바이옴과 펩타이드가 함유되어 투명하고 촉촉한 피부결로 바꾸어 주는 스킨케어 세트.

A skincare set that contains microbiome and peptides to make the skin texture transparent and moist.



메이크업, 그 이상의 터치로
우아하고 탄력있는 하이엔드 광채 피부를 완성하다
High-end Skincaring Cushion



oera

COSMETIC / PERFUME

244 

오에라
스킨터치 하이드라 글로우 쿠션 R01

SKIN TOUCH HYDRA GLOW CUSHION / SPF30 PA++ / 15g x 2ea
스킨터치 하이드라 글로우 쿠션

USD \$ 59 국내시판가 ₩ 105,000
₩ 78,400 ¥ 8,650 元 424

커버 메이크업을 넘어선 하이엔드 스킨케어 메이크업, 엘라스틱 폴리머 네트워크의 유연한 밀착력과 수분광채로 가득한 피부.
(미백, 주름개선, 자외선차단 기능성)

OERA's high-end nourishing makeup goes beyond coverage.



245 

오에라 스킨터치 하이드라 글로우 선쿠션

SKIN TOUCH HYDRA GLOW SUN CUSHION SPF50+ PA++++ / 15g x 2ea

USD \$ 59 국내시판가 ₩ 105,000
₩ 78,400 ¥ 8,650 元 424

강력한 자외선 차단 기능과 스위트프루프 기능을 겸비한 스킨케어 선쿠션.
(미백, 주름개선, 자외선차단 기능성)

This skincare sun cushion offers a powerful sun protection and sweat-proof function.



피부 최적화를 위한 단계, 균형의 시작
오에라 캘리브레이팅 케어™

Calibrate Your Every Single Moment



SWISS ORIGIN LUXURY RITUAL SKINCARE

oera

COSMETIC / PERFUME

246



오에라 멀티-베네핏 캘리브레이터

MULTI-BENEFIT CALIBRATOR / 80ml
 マルチ ベネフィット キャリブレーター

USD \$ 212 국내시판가 ₩ 375,000
 ₩ 281,900 ¥ 31,150 元 1,526

불완전에서 완전으로, 조율이 만든 완전한 아름다움.
 피부 톤·결·촉(탄력)·보습을 케어하는 제로 포인트 에센스.
 (미백, 주름개선 기능성)

A Zero-point Essence to refine skin tone, texture, elasticity and moisture.

본 상품은 **예약전용** 상품입니다.



247

오에라 미셀라 워터 포 캘리브레이팅 케어

MICELLAR WATER FOR CALIBRATING CARE™ / 180ml

USD \$ 67 국내시판가 ₩ 118,000
 ₩ 89,100 ¥ 9,800 元 482

깨끗하고 건강한 피부 바탕을 위한 첫번째 스킨케어.
 강력한 클렌징 기능과 스킨케어 기능을 겸비한 미셀라 워터.

First-step skincare for perfect calibrating care. Multi-cleanser cleanses away 99.9% of fine dust and strengthens skin moisture.



K A H I ㄱ ㄷ ㅅ



언제 어디서나
간편하게, 가히답게



COSMETIC / PERFUME

248

가히 링클 바운스 멀티밤 듀오

KAHI MULTI BALM DUO / 9g X 2EA
링클바운스멀티바름듀오

USD \$ 37 국내시판가 ₩ 84,000
₩ 49,200 ¥ 5,400 元 266

가히 멀티밤의 핵심원료인 제주발효오일과 연어3중 Complex, 필름엑셀 공법으로 보습, 주름 관리와 예쁜 윤광 효과까지! 언제 어디서든 쉽게 관리하세요. (미백, 주름개선 2중 기능성)

KAHI Multi Balm, with Jeju Fermented Oil, a salmon complex, and special Film Excel technology, offers moisturizing, wrinkle care, and a radiant glow! Convenient skincare, anytime, anywhere. (Brightening & Anti-wrinkle functional cosmetics)



803

가히 멀티밤 리필형 [본품]

KAHI MULTI BALM REFILLABLE TYPE / 9g
레필형 멀티바름「本品」

USD \$ 23 국내시판가 ₩ 49,000
₩ 30,500 ¥ 3,350 元 165

멀티밤 성분과 제형은 그대로 가져오면서 끝까지 돌려 마지막 부분까지 사용할 수 있고 소프트터치 기술을 적용한 NEW 멀티밤, 리필키트 교체로 용기 재사용이 가능합니다. (미백, 주름개선 2중 기능성)

The NEW Multi Balm keeps the same ingredients and texture, making it usable until the bottom. Plus, it features a soft-touch technology, and you can reuse the container by replacing it with a refill kit. (Brightening & Anti-wrinkle functional cosmetics)



801



가히 UV 아쿠아밤 듀오

KAHI UV AQUA BALM DUO / 9g X 2EA
UV 아쿠아바름 듀오

USD \$ 35 국내시판가 ₩ 78,000
₩ 46,500 ¥ 5,100 元 252

자외선은 방어하고 수분과 영양은 채워주며 끈적임 없는 마무리로 여름에도 산뜻하게, 언제 어디서나 수시로 쓰기 편한 선크어 밤스틱입니다. [미백, 주름개선, 자외선차단 (SPF50+/PA+++) 3중 기능성]

Sun care balm protects the UV giving moisturizing and nutrition to skin with non-sticky finishes. Easy to use anytime and anywhere. SPF 50+/PA+++, anti-aging(anti-wrinkle), whitening.



249



가히 에어리 핏 선스틱

KAHI AIRY FIT SUN STICK / 14g
에어리핏 선스틱

USD \$ 15 국내시판가 ₩ 28,000
₩ 19,900 ¥ 2,200 元 108

가볍게 밀착되는 에어리 핏 텍스처로 끈적임이나 번들거림 없이 보송한 웨이트리스 선스틱입니다! 미백, 주름개선, 자외선차단 3중 기능성 화장품 (SPF50+/PA+++) 사이즈 (LxWxH) : 5.3cm x 2.5cm x 5.5cm

The weightless as if only the air layer left, Soft & Weightless Sun Stick with an airy fit texture without Sticky or Oily Whitening, Wrinkle Improvement, UV protection 3 functional cosmetic (SPF50+/PA+++)



ReFa

ReFa HEART BRUSH



자유롭게 엉킴 없이

COSMETIC / PERFUME

250



리파 하트 브러시 로즈골드

HEART BRUSH ROSE GOLD / 73mm x 91mm x 53mm (90g)
리파하트브러시 (로즈골드)

USD \$ 19 국내시판가 ₩ 29,800

₩ 25,200 ¥ 2,750 元 136

3단 빗살 구조로 모발을 모든 각도에서 잡아 부드럽게 엉킴을 풀어 윤기와 부드러운 촉감을 더해줍니다.

The three-tiered design smoothly untangles hair from all angles, adding shine and a soft feel.



252



리파 하트 브러시 샤인레드

REFA HEARTBRUSH SHINE RED / 73mm x 91mm x 53mm (90g)
리파하트브러시 (샤인레드)

USD \$ 19 국내시판가 ₩ 29,800

₩ 25,200 ¥ 2,750 元 136

3단 빗살 구조로 모발을 모든 각도에서 잡아 부드럽게 엉킴을 풀어 윤기와 부드러운 촉감을 더해줍니다.

The three-tiered design smoothly untangles hair from all angles, adding shine and a soft feel.

본 상품은 **예약전용** 상품입니다.



251



리파 하트 브러시 오로라화이트

HEART BRUSH AURORA WHITE / 73mm x 91mm x 53mm (90g)
리파하트브러시 (오로라화이트)

USD \$ 19 국내시판가 ₩ 29,800

₩ 25,200 ¥ 2,750 元 136

3단 빗살 구조로 모발을 모든 각도에서 잡아 부드럽게 엉킴을 풀어 윤기와 부드러운 촉감을 더해줍니다.

The three-tiered design smoothly untangles hair from all angles, adding shine and a soft feel.



253



리파 하트 브러시 매트블랙

HEART BRUSH MAT BLACK / 73mm x 91mm x 53mm (90g)
리파하트브러시 (매트블랙)

USD \$ 19 국내시판가 ₩ 29,800

₩ 25,200 ¥ 2,750 元 136

3단 빗살 구조로 모발을 모든 각도에서 잡아 부드럽게 엉킴을 풀어 윤기와 부드러운 촉감을 더해줍니다.

The three-tiered design smoothly untangles hair from all angles, adding shine and a soft feel.

본 상품은 **예약전용** 상품입니다.





영롱한 광채가 촘촘하게 밀착되어
오랜 시간 생생하게 빛나는 광채 마스터 쿠션

! MASTERCLASS RADIANT CUSHION !

COSMETIC / PERFUME

254



정샘물

마스터클래스 래디언트 쿠션(바닐라)

JUNGSAEMMOOL Masterclass Radiant Cushion
(Vanila,SPF50+/PA+++) / 15g X 2EA (본품+리필)
ジョンセンムル マスタークラス ラディアント クッション(バニラ)

USD \$ 29 국내시판가 ₩ 55,000

₩ 38,500 ¥ 4,250 元 208

영롱한 광채가 촘촘하게 밀착되어 오랜시간 맑고 생생하게 빛나는 광채 마스터 쿠션입니다.

19~21호 피부를 위한 정석적인 뉴트럴 베이지 컬러입니다.

The ultimate cushion for radiant, long-lasting luminosity, adhering densely for a clear and vivid glow. Classic neutral beige for people who use shade 19 to 21.



255



정샘물 에센셜 물 스틱 듀오

JUNGSAEMMOOL Essential Mool Stick Duo / 11g X 2EA
ジョンセンムル エッセンシャル ムル スティック

USD \$ 37 국내시판가 ₩ 64,000

₩ 49,200 ¥ 5,400 元 266

물 에센스가 롤링할수록 수분감을 채워주어 언제 어디서나 마르지 않는 깨끗한 물빛이 오래 유지되는 물 래핑 스틱입니다.

휴대가 간편한 사이즈로 물스틱 2개 세트 구성되어 있습니다.

The water wrapping stick provides continuous hydration as its essence rolls on, ensuring a clean water-like glow that lasts long without drying out, wherever and whenever.

A duo of portable-sized Essential Mool Sticks.



256



정샘물 에센셜 물 마이크로 피팅 미스트 듀오

JUNGSAEMMOOL Essential Mool Micro Fitting Mist Duo / 55ml X 2EA
ジョンセンムル エッセンシャル ムル マイクロ フィッティング ミスト 듀오

USD \$ 22 국내시판가 ₩ 40,000

₩ 29,200 ¥ 3,200 元 158

미네랄 온천수로 피부에 수분을 촘촘하게 충전시켜 메마른 피부에 겹겹이 입히는 물막 보습픽서로 메이크업 전 후 모두 사용 가능한 미스트입니다.

휴대하기 좋은 55ml 미스트 2개 세트 구성되어 있습니다.

A mist featuring a water film moisturizing fixer that densely hydrates the skin with mineral hot-spring water. Suitable for layering on dry skin before and after makeup application.

A duo of portable 55ml Essential Mool Micro Fitting Mists.



“DRAW MY FIRST DREAM”

아이들의 희망찬 꿈을 위한 첫 시작



JUNG SAEM MOOL KIDS

COSMETIC / PERFUME

257



정샘물 키즈 스틱 듀오

JUNGSÆMMOOL KIDS Stick Duo /
수딩 스틱 15g + 선 스틱 17g
ジョンセンムルキッズスティックデュオ

USD \$ 34 국내시판가 ₩ 56,000

₩ 45,200 ¥ 4,950 元 244

민감한 아이 피부를 자외선으로부터 순하게 지키는 무기자차 선스틱과 자극 받은 아이 피부를 빠르게 잠재우는 수분 가득 수딩 스틱입니다. 아이들 선크어와 피부 진정을 위한 스틱 듀오 세트입니다.

A mineral sunscreen stick to gently protect sensitive children's skin from UV rays, and a moisture-rich soothing stick to quickly calm irritated children's skin. A stick duo set for children's sun care and skin soothing.



258



정샘물 키즈 마일드 립밤 트리오

JUNGSÆMMOOL KIDS Mild Lip Balm Trio /
4g X 3EA + Case
ジョンセンムルキッズマイルドリップバーム trio

USD \$ 35 국내시판가 ₩ 60,000

₩ 46,500 ¥ 5,100 元 252

건조하고 연약한 아이의 입술을 안전한 성분으로 촉촉하고 순하게 케어하는 키즈 립밤입니다.

키즈 립밤 3개와 립밤 케이스로 구성된 세트 구성입니다.

Moisturize and protect your child's dry, delicate lips with KIDS Mild Lip Balm, formulated with safe ingredients for gentle care. A trio of KID Mild Lip Balms and a Lip Balm Case.



807  

랩시리즈
데일리 레스큐 워터 로션

LAB SERIES Daily Rescue Water Lotion / 200ml
데일리-우오터-로션ON

~~USD \$38~~ → **USD \$26**

₩ 34,500 ¥ 3,800 元 187

피부에 에너지를 공급하는 리퀴드 타입의 남성용 데일리 레스큐 모이스춰라이저가 피부 깊숙한 곳에 수분을 가둬두고, 피부의 자연적인 보호 장벽을 강화합니다.

Daily Rescue's energizing liquid moisturizer for men locks in deep hydration and strengthens the skin's natural protective barrier.

본 상품은 **예약전용** 상품입니다.



808  

랩시리즈
데일리 레스큐 에너지이징 페이스 로션

LAB SERIES Energizing Face Lotion / 50ml
데일리-EZ-페이스-로션ON

~~USD \$50~~ → **USD \$35**

₩ 46,500 ¥ 5,100 元 252

랩 시리즈의 남성용 데일리 모이스춰라이저와 함께 하루를 시작하고, 조기 노화의 징후를 예방하세요. 강력한 성분들이 피부의 회복을 돕습니다. 칙칙하고 건조한 피부에 즉각적으로 수분과 에너지를 공급합니다. 잔주름과 지친 피부를 눈에 띄게 개선합니다.

Kick off your day and tackle the first signs of aging with our daily moisturizer for men. Its powerful ingredients contribute to better skin appearance recovery. Dull, depleted skin is instantly hydrated, energized. Fine lines and other signs of fatigue are visibly reduced.

본 상품은 **예약전용** 상품입니다.



JEWELRY / GIFT

J · E S T I N A

제이에스티나
J.Fenella DUELLO 귀걸이

JESTINA J.Fenella DUELLO Earring





J · E S T I N A

JEWELRY / GIFT

301

제이에스티나
J.Fenella DUELLO 목걸이

JESTINA J.Fenella DUELLO Necklace
JESTINA J.Fenella DUELLO Necklace

USD \$ 70 국내시판가 ₩ 118,000
₩ 93,100 ¥ 10,250 元 504

제이에스티나만의 베이직 컬렉션. 태양의 빛을 화이트 스톤과 반짝이는 커팅 메탈로 표현한 TWO-WAY 목걸이입니다. 두가지 스타일로 자유롭게 연출 가능합니다. 프레임이 180도 회전하게 되어있어 원형 프레임 안쪽으로 셋팅시 클래식 & 베이직하게, 아래로 드롭 셋팅시 러블리하게 스타일링 가능한 디자인입니다.

사이즈 : 9.1 x 9.1mm / 42cm

JESTINA basic Collection TWO-WAY necklace that express the light of the sun in white stone and sparkling cutting metal. Freely create in two styles. 1. Classic with Basic style if setting inside the round frame. 2. Lovely style if setting outside the round frame.



302

제이에스티나
J.Fenella DUELLO 귀걸이

JESTINA J.Fenella DUELLO Earring
JESTINA J.Fenella DUELLO Earring

USD \$ 77 국내시판가 ₩ 128,000
₩ 102,400 ¥ 11,300 元 554

제이에스티나만의 베이직 컬렉션. 태양의 빛을 화이트 스톤과 반짝이는 커팅 메탈로 표현한 TWO-WAY 귀걸이입니다. 두가지 스타일로 자유롭게 연출 가능합니다. 프레임이 180도 회전하게 되어있어 원형 프레임 안쪽으로 셋팅시 클래식 & 베이직하게, 아래로 드롭 셋팅시 러블리하게 스타일링 가능한 디자인입니다.

사이즈 : 7.9 x 7.9mm

JESTINA basic Collection TWO-WAY earrings that express the light of the sun in white stone and sparkling cutting metal. Freely create in two styles. 1. Classic with Basic style if setting inside the round frame. 2. Lovely style if setting outside the round frame.

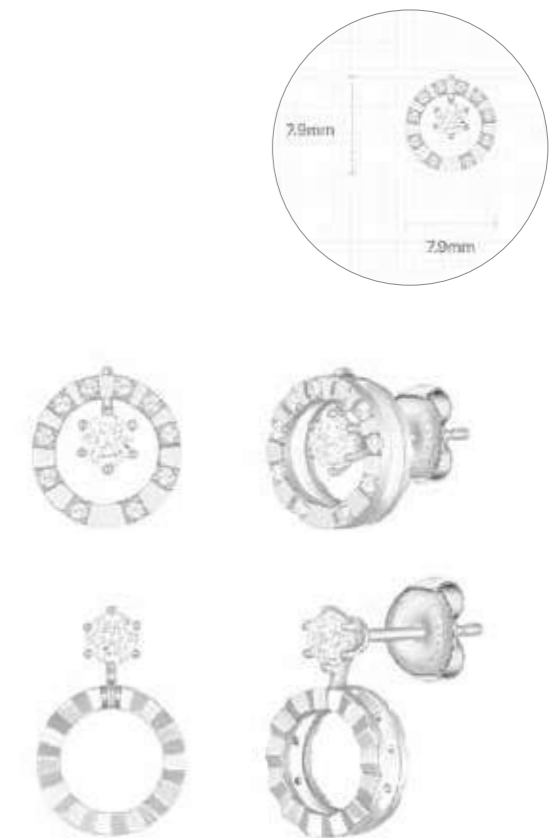

CARAN D'ACHE

Genève



303

까렌다쉬 네오컬러2 수성크레용 15색

Caran d'Ache 15 Neocolor II Aquarelle / 15colors

USD \$ 27 국내시판가 ₩ 45,000

₩ 35,900 ¥ 3,950 元 194

60여년 전 까렌다쉬에서 디자인된 네오컬러 크레용은 전문 예술가와 아마추어 예술가 모두에게 인정받는 독보적인 상품. 우수한 품질과 다양한 용도의 네오컬러는 어린이들의 창의성을 발전시키기에 이상적인 제품입니다.
(원산지 : 스위스)

크기 : 14.1cm(W) x 11.5cm(H) x 1.1cm(D)

Designed by Caran d'Ache more than 60 years ago, the NEOCOLOR II wax oil pastel has become a legendary product, acknowledged by professional and amateur artists. Boasting unique qualities and an unparalleled variety of possible uses, NEOCOLOR II is a must-have product, ideal for entertaining and developing children's creativity. 100% Swiss Made in Geneva.



RIIZE

RISE & REALIZE

LOTTE
DUTY
FREE

소희



RIIZE
RISE & REALIZE

LOTTE
DUTY
FREE

성찬

AIR SHOP

ELECTRONIC

하만카든
JBL 휴대용 블루투스 스피커
JBLGO3BLK



LOTTE
DUTY
FREE



기술의 차이가 만드는
스코어의 변화

T11 PRO



350

보이스캐디 T11 프로

VOICE CADDIE T11 PRO
ボイス キャディー T11 PRO

USD \$ 340 국내시판가 ₩ 499,000
₩ 452,200 ¥ 49,950 元 2,448

보이스캐디 T11 PRO는 1.4인치 OLED 디스플레이로 더욱 넓고 선명한 시인성을 제공하는 시계형 거리측정기입니다. 풍향/풍속 정보를 포함한 보다 정확한 거리측정으로 전략적인 샷이 가능하며 롱 퍼트시 퍼팅 가이드를 통해 정확한 퍼팅을 할 수 있습니다.
크기 : 가로 50.0 x 세로 50.0 x 16.1mm / 무게 : 47.6g

VOICE CADDIE T11 PRO is a 1.4in OLED display watch-type rangefinder with broad, clear visibility. It enables more strategic shots with distance measurement, wind direction/speed data, and guide for long putts.



11번째 골프전문워치



T11 PRO

- 클럽 추천
- 풍향/풍속 안내
- 슬로프 가이드 (핀 뒤 오르막내리막)
- 롱퍼트 가이드 (좌측 보세요)
- APL™(실시간 핀위치) 서비스
- 전용앱을 통한 리얼 필드 데이터 분석

351

트래블몰 에어펌프형 후드 목베개

TRAVELMALL 3D inflatable neck pillow with patented pump and hood

USD \$ 35

₩ 46,500 ¥ 5,100 元 252

세계 최초 특허받은 3D 펌프가 있는 목베개로 펌프를 누르면 편리하고 위생적으로 공기를 주입하고 빼낼 수 있습니다. 후드는 눈을 가릴 수 있는 깊이로 제작되어 안대 겸용으로 사용 가능합니다. 커버는 탈부착이 가능하여 간편하게 세탁할 수 있고 보관용 파우치가 포함되어 있습니다.
크기 : 100 x 80 x 145mm / 무게 : 251g

This 2-in-1 Inflatable Neck Pillow with its patented 3D Pump & foldable hood includes an eye coverage that blocks out the world around you. The pillow inflates by pressing a 3D push pump. Smart deflating function which allows the pillow to be collapsed and folded in only a few seconds. The pillow is crafted with removable cover that is easy to clean. Storage pouch included.



사진에 오른손을 맞춰
크기를 가능해 보세요.

명함 크기 90X50mm

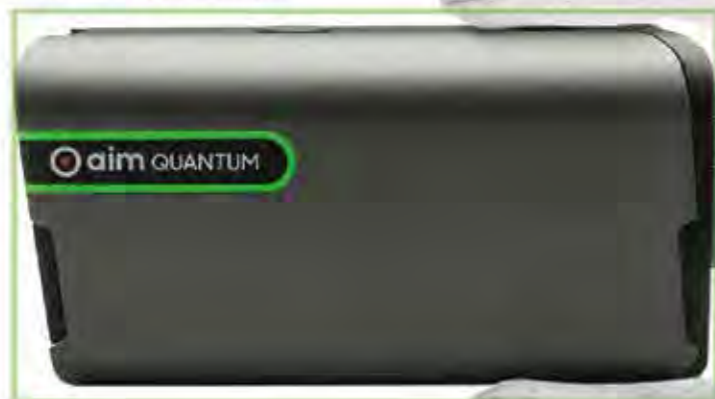

aim QUANTUM
95X47.3X36.5mm / 143g

aim QUANTUM은 신용카드 및 명함과 비슷한 초미니 사이즈입니다.
위 사진에 손을 맞춰 실제 퀴텀의 크기를 가능해 보세요!

※ 인쇄 환경에 따라 크기의 오차가 생길 수 있습니다.
중간에 표시된 명함 사이즈를 참고하세요.

ELECTRONIC

352

골프버디 에임 퀴텀 거리 측정기

GOLFBUDDY AIM QUANTUM
PREMIUM POCKET RANGEFINDER

~~USD \$235~~ → **USD \$ 185**

₩ 246,000 ¥ 27,150 元 1,332

완벽한 휴대성과 인체공학적 디자인, 사용하기 쉬운 레이저 거리 측정기
사이즈 : 95 x 47.3 x 36.5 mm / 무게 : 143g
Perfect portability and Ergonomic design, EASY-TO-USE LASER RANGEFINDER.



353

파나소닉 트리머

Panasonic Nose Ear Hair Trimmer ER417

USD \$ 18

₩ 23,900 ¥ 2,600 元 129

저소음 모터, 60도 예각 블레이드, Hypo-Allergenic, 5 in 1 스마트케어, 휴대용
거울 헤드 보호캡, AA 건전지를 사용합니다.
사이즈 : 2.7 x 13.8 x 3.3 cm / 무게 : 80g

Low-noise motor, 60-degree angled blades, Hypo-Allergenic, 5-in-1 smart care,
portable mirror head protective cap, AA battery operated.

※ 건전지는 제공되지 않습니다.



SHOKZ



Made For Sports

Open-Ear Design



ELECTRONIC

354

샤즈 오픈런프로 블랙

SHOKZ OPENRUN PRO Black

USD \$ 156

₩ 207,400 ¥ 22,900 元 1,123

골전도 기술과, 프리미엄 사운드, 급속충전, 편안한 착용감, 외부로 유출되는 소리 최소화, 주위 소리를 인식하여 무엇보다 안전하며, 어떠한 움직임에도 떨어지지 않습니다.
사이즈 : 12 x 9.5 x 3.8cm / 무게 : 29g

Bone conduction technology, premium sound, fast charging, comfortable fit, minimal sound leakage to the outside, superior safety by recognizing surrounding sounds, and stays in place during any movement.



355

하만카든
제이비엘 휴대용 블루투스 스피커

JBLG03BLK
JBL GO3 포터블 워터블루투스 스피커

USD \$ 34

₩ 45,200 ¥ 4,950 元 244

오리지널 JBL 프로 사운드를 제공, 대담한 스타일과 휴대가 편리한 디자인, IP67 방수 및 방진 기능이 있습니다. 무선 블루투스 스트리밍 5시간의 재생 시간 생생한 컬러감을 제공합니다.

사이즈 : 12.8 x 4.5 x 8.5cm / 무게 : 209g

Original JBL Pro Sound Bold style and ultra-portable design IP67 waterproof and dustproof Wireless Bluetooth streaming 5 hours of playtime Vibrant color options.



RIIZE
RISE & REALIZE

LOTTE
DUTY
FREE

쇼타로



AIR SHOP

FOOD

 NATURE'S FAMILY

네이처스패밀리
프로폴리스 마누카 스프레이

Propolis & Manuka Spray / 30ml x 3BOTTLES



LOTTE
DUTY
FREE

이중제형

에너지 & 영양 균형

면역 & 항산화



SINCE 1991, 독일의 기술력을 단 한 병에

독일 TOP BRAND 1위*

생산에서 품질테스트까지
100% 독일에서 완성한
오쏘몰의 독보적인 포뮬러를
면세점에서 만나보세요.

*독일 약국 내 건강기능식품 코너 부문 / 2020&2022, Die erfolgreiche Apotheke

FOOD

500



오쏘몰 이문 액상 + 정제 7일분

Orthomol Immun 7 daily servings /
(20ml liquid + 900mg tablet) X 7 bottles

USD \$ 30

₩ 39,900 ¥ 4,400 元 216

오쏘몰레쿨러를 기반으로 설계한 독일 프리미엄 건강식품. 면역 기능을 위한 아연과 항산화를 위한 비타민C를 비롯해, 영양 균형을 위한 총 25종의 영양성분을 최적화된 제형으로 담았습니다.

German premium health food designed based on orthomolecular technology. It contains a total of 25 nutrients for nutritional balance, including zinc for immune function and vitamin C for antioxidants, in an optimized formulation.



501



20% SALE

오쏘몰 이문 액상 + 정제 30일분

Orthomol Immun daily servings /
(20ml liquid + 900mg tablet) X 30 bottles

~~USD \$100~~ → USD \$ 80

₩ 106,400 ¥ 11,750 元 576

오쏘몰레쿨러를 기반으로 설계한 독일 프리미엄 건강식품. 면역 기능을 위한 아연과 항산화를 위한 비타민C를 비롯해, 영양 균형을 위한 총 25종의 영양성분을 최적화된 제형으로 담았습니다.

German premium health food designed based on orthomolecular technology. It contains a total of 25 nutrients for nutritional balance, including zinc for immune function and vitamin C for antioxidants, in an optimized formulation.





120년 넘게 쌓아온 정관장의 가치, 이 한 병에 담다

흔들리지 않고 지켜온 정관장의 원칙과 노하우를 담은 홍삼정 홍삼농축액.
대한민국을 넘어 세계인의 건강을 지키는
우리의 자부심입니다



대한민국 명품홍삼, 정관장 홍삼정로알

120년 넘게 쌓아온 정관장의 제조 노하우로 담아낸 100% 6년근 홍삼의 정수, 이제 당신이 누릴 차례입니다.
This product contains 100% pure 6-year old Korean Red Ginseng extract which contributes to enhance immunity.

제조원 및 판매원: 주 | 한국인삼공사 [건강기능식품]

FOOD

502 10% SALE

정관장 홍삼정 로알 240g

Jung Kwan Jang Korean Red Ginseng Extract Royal / 240g
正官庄紅蔘精 로イヤル 240g

~~USD \$172~~ → **USD \$155**

₩ 206,100 ¥ 22,750 元 1,116

120년 전통의 당신의 면역력을 지켜온 정관장 대표 홍삼농축액 제품입니다.
6년근 홍삼 100%의 품미가 뛰어나며, 건강을 생각하는 마음을 담은 특별한
선물로 추천드립니다. 면역력 증진 · 피로 개선 · 혈액 흐름 등에 도움을 줄 수
있는 건강기능식품입니다.

It is a product of Jung Kwan Jang's representative red ginseng extract that has
protected immunity with 120 years of tradition. It tastes 100% of 6-year-old red
ginseng and can help improve immunity, fatigue, and blood flow.

본 상품은 **면세전용** 상품입니다.

※ 재고소진에 따라 패키지가 변경 될 수 있습니다.



503 10% SALE

정관장 홍삼정 로알 100g

Jung Kwan Jang Korean Red Ginseng Extract Royal / 100g
正官庄紅蔘精 로イヤル 100g

~~USD \$77~~ → **USD \$69**

₩ 91,700 ¥ 10,100 元 496

120년 전통의 당신의 면역력을 지켜온 정관장 대표 홍삼농축액 제품입니다.
6년근 홍삼 100%의 품미가 뛰어나며, 건강을 생각하는 마음을 담은 특별한
선물로 추천드립니다. 면역력 증진 · 피로 개선 · 혈액 흐름 등에 도움을 줄 수
있는 건강기능식품입니다.

It is a product of Jung Kwan Jang's representative red ginseng extract that has
protected immunity with 120 years of tradition. It tastes 100% of 6-year-old red
ginseng and can help improve immunity, fatigue, and blood flow.

본 상품은 **면세전용** 상품입니다.



건강하고 행복하게 정관장



FOOD

504   

정관장 홍삼정 에브리타임 로얄

Jung Kwan Jang Korean Red Ginseng Extract Everytime Royal / 10ml x 20EA
正官庄紅參精 エブリタイム-ロイヤル / 10ml x 20EA

~~USD \$55~~ → **USD \$ 50**

₩ 66,500 ¥ 7,350 元 360

홍삼정 로얄 100%에 정제수만을 더해 언제 어디서나 간편하게 섭취할 수 있는 건강기능식품입니다. 지친 일상에서 쌓인 피로를 개선하고 면역력을 챙기고 싶으신 분들께 추천드립니다. 여행, 출장 등 다양한 상황에서 하루 한 포로 간편하게 활력을 더해보세요.

A health functional food that can be easily consumed anytime, anywhere by adding only purified water to 100% Korean Red Ginseng Extract. This product is recommended for those who want to improve their fatigue and improve their immune system.

본 상품은 **면세전용** 상품입니다.



505   

정관장 홍삼정 캡슐 로얄

Jung Kwan Jang Korean Red Ginseng Extract Capsule Royal / 500mg x 300capsules
正官庄紅參精 カプセル-ロイヤル / 500mg x 300capsules

~~USD \$116~~ → **USD \$ 104**

₩ 138,300 ¥ 15,250 元 748

6년근 홍삼농축액을 캡슐에 담아 쓴맛 없이 깔끔하게 섭취할 수 있는 제품입니다. 캡슐 한 알로 바쁜 일정 중 간편하게 건강을 관리할 수 있으며, 면역력 증진·피로 개선·혈액 흐름 등에 도움을 줄 수 있는 건강기능식품입니다.

It is a product that can be consumed neatly without bitterness by putting a 6-year-old red ginseng extract in a capsule. A health functional food that can easily manage your health during a busy schedule with a single capsule and help improve immunity, fatigue, and blood flow.

본 상품은 **면세·예약전용** 상품입니다.



**휴대용 프로폴리스 스프레이로
언제 어디서나 입안을 상쾌하고 건강하게!
PREMIUM PROPOLIS SPRAY**



미세먼지, 목감기 기침

한병당 총 375mg의 플라보노이드를 함유한 프로폴리스 제품으로 환절기와 황사철에 지친 구강을 건강하게 관리하세요.

간편하게 프로폴리스 칫칫!

20여종의 플라보노이드 성분이 함유된 프로폴리스는 수용성으로 유화제를 무첨가 하여 상쾌하고 부드럽게 목을 보호 합니다.

항산화와 구강항균작용

입안에서의 직접구강항균작용과 체내에서 항산화작용으로 유해한 활성산소로부터 세포를 보호 하는데 필요

FOOD

506 **30% SALE**

네이처스패밀리 폴리코사놀 20mg

Nature's Family Policosanol 20mg / 30caps x 2BOX
ポリコサノール 20mg

~~USD \$85~~ **USD \$ 60**

₩ 79,800 ¥ 8,800 元 432

네이처스패밀리 폴리코사놀 20mg 제품에 사용되는 귀한 천연물질인 폴리코사놀은 사탕수수에서 추출되는 핵심 성분으로 나쁜 콜레스테롤(LDL)을 낮추고 좋은 콜레스테롤(HDL)을 증가시켜 건강한 콜레스테롤 수치를 유지하는데 도움이 될 수 있습니다. 호주 식약처(TGA)에 등록된 건강기능식품(Listed Medicine)입니다.

Nature's Family Policosanol 20mg is a 100% natural Australian made health functional food that may assist in the maintenance of healthy cholesterol level by lowering bad cholesterol(LDL) and increasing good cholesterol (HDL) in normal individuals. This is a Listed Medicine listed in Australian TGA (Therapeutic Goods Administration).



507 **20% SALE**

**네이처스패밀리
프리미엄 프로폴리스 5000**

Nature's Family Premium Propolis 5000 / 60caps x 2BOX
プロポリス5000

~~USD \$84~~ **USD \$ 67**

₩ 89,100 ¥ 9,800 元 482

최대 함유량의 네이처스패밀리 프로폴리스 5000은 면역강화 기능이 뛰어난 여러 종류의 미네랄, 비타민 그리고 플라보노이드 성분이 함유되어 있어 감기 및 호흡기질환 증상에 도움을 줄 수 있습니다. 프로폴리스의 자연적인 항균작용과 항산화작용은 인체의 활력을 찾고 건강을 유지하는데 도움을 줄 수 있습니다.

Propolis is a resinous mixture produced by bees. Propolis contains amino acids, vitamins, minerals and flavonoids. Nature's Family Premium Propolis 5000 supports general health and well-being.



509 **20% SALE**

**네이처스패밀리
프로폴리스 마누카 스프레이**

Propolis & Manuka Spray / 30mℓ x 3BOTTLES
プロポリス&マヌカスプレー 30ml X 3

~~USD \$48~~ **USD \$ 39**

₩ 51,800 ¥ 5,700 元 280

프로폴리스 마누카 스프레이는 천연 항산화물질인 호주산 프로폴리스와 UMF20+ 마누카꿀이 적절히 배합되어 구강 내 박테리아 제거에 도움을 주어 구강 내 청결을 유지해 줍니다. 또한 천연 플라보노이드 성분이 함유되어 있어 항균작용 및 활성산소를 제거하며 면역력 강화, 감기증상 완화에 도움을 주는 제품입니다.

Propolis Manuka Honey Spray is a natural antioxidant containing Australian propolis and Manuka honey, which boosts immunity and relieving cold symptoms.





프리미엄 빌베리 루테인 10000+ Premium Bilberry Lutein 10000+ Complex

디지털 시대에 더욱 소중한 눈 건강, 빌베리 루테인 천연 건강기능식품을 통해
건강하고 피곤한 눈의 건강을 관리하세요.

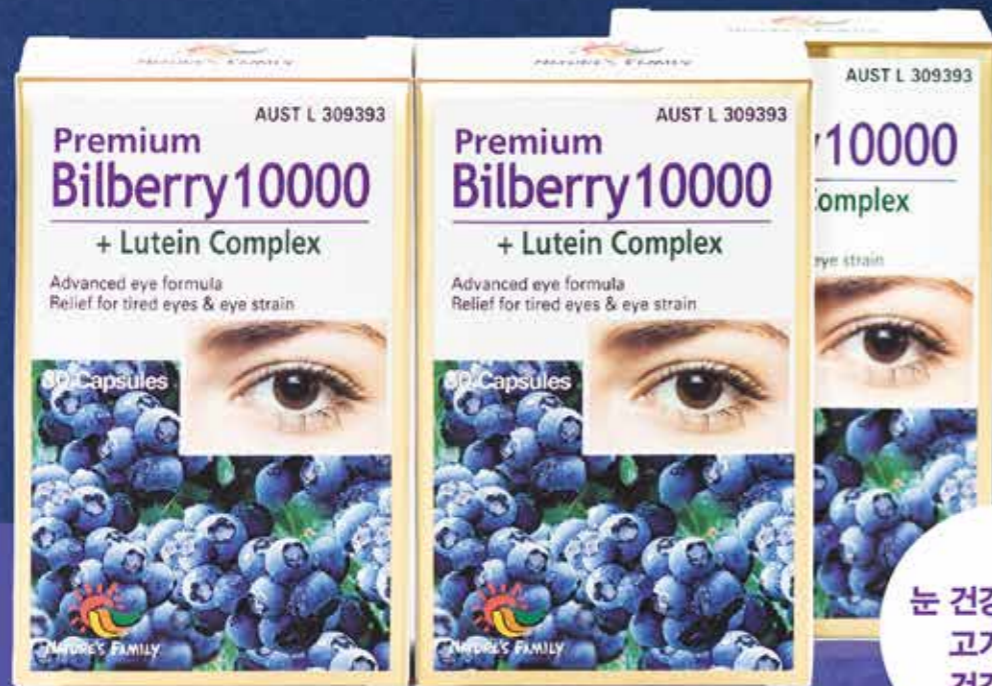

눈 건강을 위한
고기능성
건강식품



풍부한 안토시아닌 성분
뛰어난 항산화 효능,
시력 개선에 도움



루테인 10MG
황반 건강을 위한
식물성 영양소



청정지역 호주산 식품
호주 식약청(TGA)에서
인증받은 제품

Quality from Australia
www.naturesfamily.com.au

FOOD

508 30% SALE

네이처스패밀리 빌베리 10000+ 루테인

Nature's Family Bilberry10000 Plus Lutein / 30caps x 3BOX
ビルベリー10000+ルテイン

~~USD \$89~~ → **USD \$62**

₩82,400 ¥9,100 元446

빌베리 10000 루테인은 최대 함유량의 빌베리와 루테인이 함유되어 있어 눈 건강과 젊음을 유지하는데 도움을 주는 고기능성 건강기능식품입니다. 특히 안토시아닌 성분은 포도보다 30배 이상 풍부하며, 시력개선과 모세혈관 보호기능, 활성산소 제거 등 탁월한 항산화 효능이 있습니다.

Bilberry 10000 Plus Lutein is highly concentrated eye formula containing a massive key antioxidant Bilberry compounds known as anthocyanosides, carries 30 times more than grape, is ideal for natural approach to help maintain healthy eye function and youth. Lutein has been carefully blended together with Bilberry to provide you a high potency antioxidant formula that may help to defend against free radical damage in the macula.



805 30% SALE

네이처스패밀리 초록홍합 오일 15000

Nature's Family Premium Green Lipped Mussel Oil 15000 / 90caps x 2BOX
グリーンリップドマッセルオイル 15000

~~USD \$119~~ → **USD \$83**

₩110,300 ¥12,200 元597

한 캡슐당 뉴질랜드산 생초록입홍합 15000mg에서 추출한 순수 오일 성분을 다량 함유한 건강기능식품입니다. 항산화, 항염증과 원활한 신진대사에 도움을 주고, 손상된 관절 조직 형성을 촉진해 관절 통증 완화 및 감소에 도움을 줍니다.

Green Lipped Mussel Oil contains in each capsule up to equiv. 15,000mg of fresh Green Lipped Mussel from New Zealand. It has anti-inflammatory effects, which may assist in supporting joints and provide temporary relief from associated pain in joints.

※ 사전예약주문 구매를 권장 드립니다.



806 30% SALE

네이처스패밀리 프리미어 골드오메가3

Nature's Family Premier Gold Omega-3 / 90caps x 2BOX
オメガ3

~~USD \$94~~ → **USD \$65**

₩86,400 ¥9,550 元468

혈액건강과 혈중 중성지방 개선에 도움을 주는 프리미엄 제품으로 인체 흡수에 용이한 자연 그대로의 rTG 오메가3를 다량(EPA 630mg, DHA 315mg) 함유하고 있습니다. 특별 공법으로 제작해, 어유 특유의 비린 냄새와 맛을 최소화했습니다. 바쁜 일상에서 하루 한 캡슐로 인체에 꼭 필요한 오메가3를 간편하게 섭취할 수 있는 호주 식약처에 등록된 프리미엄 건강기능식품입니다.

Nature's Family Premier Gold Omega 3 provides high strength rTG EPA(630mg) and DHA(315mg), with an odourless formula to reduce fishy taste or smell. Nature's Family Premier Gold Omega 3 may assist in blood circulation and peripheral circulation. It may assist in the maintenance or improvement of general well-being.

※ 사전예약주문 구매를 권장 드립니다.





지금 드시는 건강기능식품 마더네스트 맞죠?



마더네스트는 호주 GMP 인증을 받은
호주 프리미엄 건강기능식품입니다.



Ando 마더네스트 전속모델
탁구 국가대표 신유빈
YVESV

FOOD

511



마더네스트 초록홍합 위드 글루코사민 세트

MOTHERNEST Greenshell Mussel with Glucosamine
/ 60tablets x 3BOX
緑ムール貝 グルコサミン付き

~~USD \$ 97~~ → **USD \$ 68**

₩ 90,400 ¥ 9,950 元 489

- 글루코사민, 상어연골 복합 제품
 - 관절 및 연골 건강에 도움을 줄 수 있음
 - Relieve symptoms of mild arthritis
 - Reducing inflammation
- ※ 사전예약주문 구매를 권장 드립니다.



512

30% SALE

마더네스트 프리미엄 rTG 슈퍼오메가3세트

MOTHERNEST Premium rTG Super Omega-3 Set
/ 90capsules x 2BOX
プレミアム rTG スーパーオメガ3セット

~~USD \$ 158~~ → **USD \$ 111**

₩ 147,600 ¥ 16,300 元 799

- 고함량 EPA&DHA 함유(캡슐당 EPA&DHA 함량 800mg)
 - 혈액 개선, 혈중 중성지질 개선에 도움을 줄 수 있음
 - 기억력 개선에 도움을 줄 수 있음
 - 식물성 캡슐
 - Contains high strength of EPA and DHA (800mg)
 - Support healthy blood circulation and heart health
 - Helps in brain function and eye health
 - Vege Capsule
- ※ 사전예약주문 구매를 권장 드립니다.



513

20% SALE

마더네스트 글루코사민 크림 세트

MOTHERNEST Glucosamine Cream Set / 100g x 3EA
グルコサミン クリーム

~~USD \$ 65~~ → **USD \$ 52**

₩ 69,100 ¥ 7,600 元 374

- 관절의 유연성 및 운동성 향상에 도움을 줄 수 있음
 - 가벼운 결림, 쓰라림 완화
 - For joint pain relief
 - Temporary relief of the pain from osteoarthritis
- ※ 사전예약주문 구매를 권장 드립니다.





빌베리 10,000mg
 항산화 효과
 눈 건강에 도움

하루 한 알! 밝은 눈을 위한 습관

빌베리 with 루테인

이제 마더네스트의 특별한 조합 빌베리 위드 루테인으로 하루 한 알! 평생 눈 건강 챙기자!

왜 빌베리인가요?

활성산소를 제거하여 눈 혈관을 건강하게 하며 세포 손상을 방지해 눈의 노화를 지연시켜줍니다.

왜 루테인인가요?

루테인의 혈중 함량이 눈 건강에 관여하고 노화로 인해 감소될 수 있는 황반색소 밀도를 유지시켜 줍니다.

*코로나 이후 스마트폰 이용 실태
 *코로나 이후 인해 미디어 이용 시간이 증가했다.

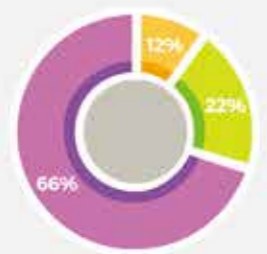

출처 - 2022.3.22 연합뉴스 보도자료

매일 장시간 전자기기에 노출되는 우리의 눈! 괜찮을까요?

1. 전자기기에서 나오는 블루 라이트 빛은 망막 손상을 일으켜 황반 변성을 일으킬 수 있습니다.
2. 노화로 인해 더 빠른 황반 변성이 발생할 수 있으며 늘어나는 장시간 전자기기 사용으로 인해 발병률도 높아지고 있는 추세입니다.

출처 - 2022.7.13 코리아워치

*황반변성: 황반색소의 밀도가 줄어들어 생기는 질병

FOOD

514

마더네스트 빌베리 10,000 위드 루테인 세트

MOTHERNEST Bilberry 10,000 with Lutein / 30capsules x 3BOX
 ビルベリー10000&ルテイン

~~USD \$84~~ → **USD \$ 67**

₩ 89,100 ¥ 9,800 元 482

- 황반 색도 밀도를 유지하여 눈 건강에 도움을 줄 수 있음
 - 눈의 피로 개선에 도움을 줄 수 있음
 - Assist of healthy eye function
 - Support healthy syssight and vision
- ※ 사전예약주문 구매를 권장 드립니다.



515

마더네스트 프로폴리스 2500 세트

MOTHERNEST Propolis 2500 / 90capsules x 2BOX
 プロポリス 2500

~~USD \$71~~ → **USD \$ 57**

₩ 75,800 ¥ 8,350 元 410

- 면역력 증진에 도움을 줄 수 있음
- 항산화 작용에 도움을 줄 수 있음
- Maintain immune system health
- Relieve the severity of symptoms of common colds and flu





Leonidas

MAÎTRE CHOCOLATIER - 1913



Belgian Royal Warrant Holder

FOOD

517

레오니다스 나폴리탄 기프트박스

Leonidas Gift box Napolitains / 24pcs
レオニダスナポリタンギフトセット24個入

USD \$ 22

₩ 29,200 ¥ 3,200 元 158

레오니다스는 벨기에 프리미엄 초콜릿의 대표주자이며, 벨기에 왕실의 공식 공급 업체입니다. 나폴리탄 기프트 박스에는 7가지 독특한 맛의 24개 개별 포장된 초콜릿이 들어 있습니다. 부드러운 밀크에서 벨벳 같은 화이트, 강렬한 72% 다크 초콜릿까지 다양한 맛의 향연을 즐기실 수 있습니다.

Leonidas is synonymous with Belgium premium chocolate and is the official supplier to the Belgian royal family. The Napolitains gift box features 24 individually wrapped chocolates in seven unique flavors. Treat yourself to a delightful range, from creamy milk to velvety white and intense 72% dark chocolate.

사이즈 (LxWxH) : 10cm x 18cm x 2.4cm



518

레오니다스 초콜릿 펜슬 세트

Leonidas Chocolate Pencil Set
レオニダスチョコレートペンシルセット

USD \$ 22

₩ 29,200 ¥ 3,200 元 158

레오니다스는 좋은 가격에 최고 품질의 초콜릿을 제공하여 소중한 사람에게 초콜릿의 행복을 선사하는 프리미엄 벨기에 초콜릿 브랜드입니다. 100% 순수한 코코아 버터에 색상을 입힌 화이트 초콜릿의 조화로 7가지 밀크 초콜릿과 1가지 다크 초콜릿의 색상을 가진 펜슬모양의 선물세트입니다.

The pencils gift box is the perfect gift for all small chocolate connoisseurs. These delicious milk chocolate pencils are made with 100% pure cocoa butter and available in eight different colours created on the base of white chocolate.

사이즈 (LxWxH) : 9.5cm x 14.5cm x 4cm





체력 및 건강증진에 도움이 되는 라이프타임 로얄젤리

면역력 상승!

활력증진!



라이프타임 로얄젤리는?



고영양 건강보조식품

로얄젤리에는 풍부한 아미노산과 비타민 및 미네랄이 함유되어 있습니다.



신체 건강관리

모발 및 피부미용에 효과 있으며 신체 신진대사 촉진 시켜줍니다.



청정 호주산 로얄젤리

호주 식약처 GMP인증된 정식 생산품으로 안심하고 섭취하세요.



간편하게 하루 1알

매일 하루 1알 1정 물과 함께 섭취하세요.

FOOD

519 **NEW ITEM** **20% SALE**

라이프타임 로얄젤리 60정 2병

Lifetime Pharmaceuticals Royal Jelly / 60 capsules x 2box, Soft Gel Capsules

~~USD \$55~~ → **USD \$44**

₩ 58,500 ¥ 6,450 元 316

라이프타임 로얄젤리는 10-HDA, 아미노산 및 비타민을 포함한 다양한 영양소의 자연 원천입니다. 고단백질과 B 비타민이 풍부한 매우 영양가 있는 식품 보충제로, 에너지, 힘, 체력 향상에 도움을 줄 수 있습니다. 심혈관 건강 및 면역 시스템 기능을 지원합니다.

Royal Jelly is a natural source of numerous nutrients, including 10-HDA, amino acids, vitamins, proteins, and fatty acids. It may assist in improving energy, strength, and stamina. Additionally, Royal Jelly supports cardiovascular health by helping to regulate blood pressure and reduce LDL cholesterol. It also boosts immune system function, providing antioxidant properties that help protect against infections and support overall wellness.

섭취방법: 1정씩 1일 1회
구성: 60정 X 2통



520 **NEW ITEM** **20% SALE**

라이프타임 리버토닉 90정 1병

Lifetime Pharmaceuticals Liver Tonic / 90 tablets x 1box

~~USD \$55~~ → **USD \$44**

₩ 58,500 ¥ 6,450 元 316

라이프타임 리버토닉은 엉겅퀴 씨(밀크씨솔), 민들레 잎, 오미자 등이 함유되어 있어 간의 건강과 해독 작용에 탁월한 고효능 제품으로, 간 질환을 예방합니다. 또한, 체내 노폐물을 제거하는 데 효과가 있습니다.

LifeTime Pharmaceuticals LiverTonic contains ingredients such as milk thistle seeds, dandelion leaves, and Schisandra berries, making it a highly effective product for liver health and detoxification. It helps prevent liver diseases and is also effective in removing bodily waste.

섭취방법: 1정씩 1일 1회
구성: 90정 X 1통



521 **NEW ITEM** **20% SALE**

라이프타임 코엔자임 Q10 60정 1병

Lifetime Pharmaceuticals Co-Enzyme Q10 / 60 capsules x 1box

~~USD \$43~~ → **USD \$35**

₩ 46,500 ¥ 5,100 元 252

라이프타임 코엔자임 Q10은 체내 세포 조직의 형성에 필요한 에너지를 생산하고 효율을 높이는 영양 효소로서, 활성산소의 발생을 억제하며 세포 조직을 강화시켜 노화 방지에 도움을 주는 강력한 항산화제 역할을 합니다. 또한, 고혈압, 심장 기능 강화 및 혈액 순환에도 도움을 줍니다.

CoQ10 is a vital nutritional enzyme essential for energy production, necessary for cell formation and overall efficiency. It acts as a powerful antioxidant, reducing free radical production to strengthen cell tissues and help prevent aging. Additionally, CoQ10 supports blood pressure regulation, enhances heart function, and aids in blood circulation.

섭취방법: 1정씩 1일 1회, 식후복용
구성: 60정 X 1통



TOBACCO

Pre-order 상품 안내

롯데기내면세점 판매 담배의 경우 기내에는 탑재 수량이 한정되어 있고, 사전 예약 상품이 많아서 귀국 편에 품절 가능성이 높습니다. 출국 편 기내에서 사전 예약 신청하셔서, 귀국 편 좌석에서 편리하게 받아 가시기 바랍니다. * 사전예약지는 승무원에게 요청바랍니다.



국내 입국 시 3가지 항목은 기본 면세 한도(\$800)에 포함되지 않습니다.

본 상품들은 예약전용 상품입니다.

<p>909</p> <p>USD \$ 40 ₩53,200</p> <p>에세 골드리프 Esse Golden Leaf / 3mg</p>	<p>911</p> <p>USD \$ 30 ₩39,900</p> <p>에세 체인지 4mg ESSE CHANGE / 4mg</p>	<p>917</p> <p>USD \$ 45 ₩59,800</p> <p>보헴 시가 마스터 Bohem Cigar Master</p>
<p>919</p> <p>USD \$ 36 ₩47,800</p> <p>에임 그레놀라 트와이스 AIIM Granular Twice</p>	<p>920</p> <p>USD \$ 36 ₩47,800</p> <p>에임 베이퍼스틱 아이스더블 AIIM Vapor Stick Ice Double</p>	<p>924</p> <p>USD \$ 32 ₩42,500</p> <p>믹스 콤보 MIIX Combo</p>
<p>925</p> <p>USD \$ 24 ₩31,900</p> <p>히츠 퍼플 HEETS PURPLE</p>	<p>926</p> <p>USD \$ 24 ₩31,900</p> <p>히츠 블루 HEETS BLUE</p>	<p>927</p> <p>USD \$ 24 ₩31,900</p> <p>히츠 그린 HEETS GREEN</p>
<p>928</p> <p>USD \$ 24 ₩31,900</p> <p>히츠 실버 HEETS SILVER</p>	<p>929</p> <p>USD \$ 24 ₩31,900</p> <p>히츠 엠버 HEETS AMBER</p>	<p>942</p> <p>USD \$ 30 ₩39,900</p> <p>던힐 디톨 1mg DUNHILL Dtoll / 1mg</p>

NOTICE

- * 담배, 주류는 입국 국가별 면세 허용량 상이
- * 전자담배 일부 국가 입국 시 반입 불가(싱가포르, 홍콩, 타이베이, 태국, 라오스)
- * 담배, 주류는 미성년자 판매 금지 ('24년 기준 2006년 이후 출생자 불가)

AIR SHOP

TOBACCO

ESSE CHANGE

에세 체인지 4mg
ESSE CHANGE / 4mg



TOBACCO

901

에세 체인지 1mg

Esse Change / 1mg

USD \$ 30 국내시판가 ₩ 45,000
₩ 39,900 ¥ 4,400 元 216

KT&G 캡슐 제품 중 대표 브랜드로, 캡슐을 터뜨리면 부드러움과 상쾌함을 동시에 느낄 수 있습니다. 깔끔하고 상쾌한 맛을 선호하는 고객을 위한 제품입니다.

The special capsule allows for a smooth and refreshing taste every time.



903

에세 체인지 업

Esse Change Up / 1mg

USD \$ 30 국내시판가 ₩ 45,000
₩ 39,900 ¥ 4,400 元 216

에세 체인지 업은 두가지 맛을 느낄 수 있는 슈퍼슬림 캡슐 담배입니다. 캡슐을 터뜨리면 부드러움과 시원함을 한 번에 느낄 수 있습니다.

Super-Slim capsule cigarette that allows you to feel smooth and cool at once.



902

에세 체인지 히말라야

Esse Change Himalaya / 1mg

USD \$ 30 국내시판가 ₩ 45,000
₩ 39,900 ¥ 4,400 元 216

히말라야 잎담배를 함유해 보다 깔끔한 향을 자랑하는 에세 체인지 히말라야입니다. 냄새 저감 캡슐을 사용해 시원한 뒷맛을 제공하는 슈퍼슬림 담배입니다.

These super slim cigarettes are made with Himalayan tobacco(10%) for a cleaner taste and each filter contains a unique flavor capsule for refreshing coolness and reduced cigarette breath.



904

에세 프라임

Esse Prime / 4.5mg

USD \$ 30 국내시판가 ₩ 45,000
₩ 39,900 ¥ 4,400 元 216

KT&G 초슬림 대표 브랜드로, 부드럽고 깔끔한 맛과 풍부한 흡연 충족감을 제공합니다. 세련되고 멋스러운 감성을 중시하는 고객을 위한 담배입니다.

A popular ultra-slim cigarette recommended for smokers with sophistication and class.



TOBACCO

905

에세 수 0.1

Esse Soo / 0.1mg

USD \$ 30 국내시판가 ₩ 45,000
₩ 39,900 ¥ 4,400 元 216

타르 0.1mg을 함유한 초저타르 담배입니다. 대나무 활성 숯 이중 필터를 적용해 담배 냄새를 줄여 깔끔하고 깨끗한 맛을 선호하는 고객을 위한 제품입니다.

An ultra-low tar cigarette with 0.1mg of tar. Double filter made from bamboo charcoal.



907

에세 스페셜 골드 1mg

Esse Special Gold / 1mg

USD \$ 33 국내시판가 ₩ 50,000
₩ 43,800 ¥ 4,850 元 237

고급 담뱃잎으로 블렌딩해 깔끔한 맛과 풍부한 흡연 충족감을 제공합니다. 2열 6각의 세련된 패키지와 고급스러운 실버 디자인으로 럭셔리한 감성을 중시하는 고객을 위한 제품입니다.

Premium tobacco leaves are specially blended for a clean and rich taste.

※ 재고소진에 따라 패키지가 변경될 수 있습니다.



906

에세 수

Esse Soo / 1mg

USD \$ 30 국내시판가 ₩ 45,000
₩ 39,900 ¥ 4,400 元 216

타르 1.0mg을 함유한 저타르 담배입니다. 대나무 활성 숯 이중 필터를 적용해 담배 냄새를 줄였으며, 자연의 가치를 담은 대나무 그림을 표면에 넣었습니다.

This 1.0mg low tar cigarette has a double filter to help reduce smell of tobacco.



908

에세 스페셜 골드 3mg

Esse Special Gold / 3mg

USD \$ 33 국내시판가 ₩ 50,000
₩ 43,800 ¥ 4,850 元 237

고급스러운 골드 디자인이 돋보이는 제품으로, 세련된 감성을 중시하는 고객을 위한 담배입니다. 고급 담뱃잎으로 블렌딩해 부드럽고 깔끔하며, 풍부한 흡연 충족감을 제공합니다.

The luxurious gold packaging is recommended for customers with sophisticated tastes.

※ 재고소진에 따라 패키지가 변경될 수 있습니다.



TOBACCO

909 

에세 골든리프

Esse Golden Leaf / 3mg

USD \$ 40 국내시판가 ₩ 60,000
₩ 53,200 ¥ 5,850 元 288

소나무를 형상화한 아름다운 자개 무늬가 눈을 사로잡는 에세의 프리미엄 담배입니다. 1등급 담뱃잎을 블렌딩해 부드러운 맛이 특징이며, 풍부한 흡연 감을 제공합니다.

These premium cigarettes are made by blending top quality tobacco which results in rich flavors that offer smooth inhalation.

※ 재고소진에 따라 패키지가 변경될 수 있습니다.

본 상품은 **예약전용** 상품입니다.



910

에세 체인지 프로즌

ESSE CHANGE Frozen

USD \$ 30 국내시판가 ₩ 45,000
₩ 39,900 ¥ 4,400 元 216

담배냄새 저감 캡슐로 입과 손에서 나는 담배 냄새를 줄여주고 높은 수준의 청량 감을 제공하는 깔끔하고 시원한 맛의 담배입니다.

It is a clean, cool-tasting cigarette that reduces the smell of cigarettes from the mouth and hands with cigarette odor reduction capsules and provides a high level of freshness.



911 

에세 체인지 4mg

ESSE CHANGE / 4mg

USD \$ 30 국내시판가 ₩ 45,000
₩ 39,900 ¥ 4,400 元 216

KT&G 캡슐 제품 중 대표 브랜드로, 캡슐을 터뜨리기 전에는 풍부한 맛과 캡슐 을 터트리면 상쾌함을 느낄수 있는 담배입니다.

As a representative brand among KT&G capsule products, it is a cigarette that gives you a rich taste and refreshing feeling before you burst the capsule.

본 상품은 **예약전용** 상품입니다.



912

더 원 블루

The One Blue / 1mg

USD \$ 30 국내시판가 ₩ 45,000
₩ 39,900 ¥ 4,400 元 216

더 원의 대표상품입니다. 산소 강화 필터라는 특허 기술을 적용해 한결 부드럽고 깔끔한 맛을 느낄 수 있는 담배입니다.

1mg cigarettes with a patented oxygen-enhanced filter that gives you a smooth and clean taste.

※ 재고소진에 따라 패키지가 변경될 수 있습니다.



TOBACCO

913

레종 프렌치 블랙

Raison French Black / 3mg

USD \$ 30 국내시판가 ₩ 45,000
₩ 39,900 ¥ 4,400 元 216

블랙 타바코 블렌딩과 독특한 향을 느낄 수 있는 프렌치 타입 담배입니다. 캡슐 파쇄 시 색다른 향과 프렌치볼의 독특한 맛을 느낄 수 있습니다.

It's typical blending of French style which contains black tobacco. It also serves capsules with unique flavor for joyful smoking experience.

※ 재고소진에 따라 패키지가 변경될 수 있습니다.



914

레종 프렌치 요고

Raison French Yogo / 1mg

USD \$ 30 국내시판가 ₩ 45,000
₩ 39,900 ¥ 4,400 元 216

블랙 타바코 블렌딩과 독특한 향을 느낄 수 있는 프렌치 타입 담배, 색다른 향과 프렌치볼의 독특한 맛을 느낄 수 있는 부드럽고 순한 1mg 담배입니다.

French-style low tar menthol cigarettes with a mild and refreshing flavor.

※ 재고소진에 따라 패키지가 변경될 수 있습니다.



915

레종 블루

Raison Blue / 3mg

USD \$ 30 국내시판가 ₩ 45,000
₩ 39,900 ¥ 4,400 元 216

레종의 대표 상품입니다. 허브향이 첨가되어 부드럽고 순한맛을 즐길 수 있습니다.

3mg cigarette and you can enjoy a soft and mild taste with the addition of herb flavor.

※ 재고소진에 따라 패키지가 변경될 수 있습니다.



916

보헴 슬림핏 브라운

Bohem Cigar Slim Fit Brown / 1mg

USD \$ 30 국내시판가 ₩ 45,000
₩ 39,900 ¥ 4,400 元 216

시가 랩으로 감싸 시가 맛을 풍부하게 즐길 수 있는 초슬림 캡슐 담배입니다. 시가잎 20%를 함유해 캡슐 파쇄 시 상쾌한 향과 풍부한 시가향을 동시에 느낄수 있습니다.

This ultra-slim capsule cigarette contains 20% cigar leaves to give you cigar taste and freshness at the same time.



TOBACCO

917 

보헴 시가 마스터

Bohem Cigar Master

USD \$ 45 국내시판가 ₩ 70,000

₩ 59,800 ¥ 6,600 元 324

최고가 레귤러 담배로, 쿠바산 시가엽 36%와 시가래퍼로 감싼 정통 시가 스타일의 담배입니다.

This is the most expensive regular type cigarette. It is an authentic cigar style cigarette wrapped with 36% Cuban cigar leaves and a cigar wrapper.

본 상품은 **예약전용** 상품입니다.



919 

에임 그레놀라 트와이스

AIIM Granular Twice

USD \$ 36

₩ 47,800 ¥ 5,250 元 259

부드럽고 색다른 맛.

Mild and unique flavor.

본 상품은 **예약전용** 상품입니다.



918

핏-체인지업

Fiit Change Up / 1mg

~~USD \$34~~ → USD \$ 32

₩ 42,500 ¥ 4,700 元 230

핏 체인지 업은 KT&G 권련형 전자 담배의 대표 주자로, 구수한 담배 맛을 즐기다가 캡슐을 터트리면 상쾌하고 달콤한 향을 동시에 느낄 수 있습니다.

Experience the fresh and sweet flavor at the same time with this heat-not-burn electronic cigarette.



920 

에임 베이퍼스틱 아이스더블

AIIM Vapor Stick Ice Double

USD \$ 36

₩ 47,800 ¥ 5,250 元 259

색다르게 시원한 맛.

Unique and higher cooling flavor.

본 상품은 **예약전용** 상품입니다.



TOBACCO

921

믹스 아이스 더블

MIIX Ice Double

~~USD \$34~~ → USD \$ 32

₩ 42,500 ¥ 4,700 元 230

상쾌한 멘솔의 청량함과 시원함을 즐기시다가 캡슐을 파쇄하면 청량감이 두 배로 강력해 지는 제품입니다.

Sticks with a cool and refreshing flavor.



923

믹스 아이스뱅

MIIX Ice Bang

~~USD \$34~~ → USD \$ 32

₩ 42,500 ¥ 4,700 元 230

시원함과 상쾌함을 즐기다가 캡슐을 터뜨리면 시원함이 더욱 강력해지는 제품입니다.

Refreshing flavored sticks providing higher cooling after crushing the capsule.



922

믹스 믹스

MIIX MIX

~~USD \$34~~ → USD \$ 32

₩ 42,500 ¥ 4,700 元 230

두 가지 맛을 한번에 즐길 수 있도록 디자인한 담배입니다. 필터 속 캡슐을 터트리면 색다른 향을 느낄 수 있습니다. 누구나 선호할 만한 맛과 향으로 부담없이 즐길 수 있습니다.

Flavor-changing capsule embedded sticks with two different flavors.



924 

믹스 콤보

MIIX Combo

~~USD \$34~~ → USD \$ 32

₩ 42,500 ¥ 4,700 元 230

일반 담배의 풍미를 즐기다가 캡슐을 터뜨리면 색다르게 시원한 맛으로 바뀌는 제품입니다.

Flavor-changing sticks with mild and unique flavor.

본 상품은 **예약전용** 상품입니다.





A better tobacco experience.

Always.

혁신적인 스마트코어 인덕션 시스템으로 블레이드를 없애
클리닝은 이제 끝.

(오직, 전용 테리아 스틱과 함께)

NEW IQOS
ILUMA

Powered by:
SMARTCORE
INDUCTION SYSTEM™



IQOS ILUMA™ is designed to be used only with TERA™ sticks. Do not use IQOS ILUMA™ and TERA™ sticks with previous IQOS™ generations, as this may cause damage to your device.

본 제품은 무해하지 않고, 중독성이 있는 니코틴을 제공하며, 성인만을 위한 제품입니다.

TOBACCO

930

테리아 블루

TEREA BLUE

~~USD \$36~~ → **USD \$ 26**

국내시판가 ₩ 48,000

₩ 34,500 ¥ 3,800 元 187

강렬한 시원한 맛입니다.
TEREA BLUE has a deep
cooling taste.



932

테리아 퍼플

TEREA PURPLE

~~USD \$36~~ → **USD \$ 26**

국내시판가 ₩ 48,000

₩ 34,500 ¥ 3,800 元 187

강렬하고 색다른 시원한 맛입니다.
TEREA PURPLE has a rich
and unique cooling taste.



934

테리아 블랙퍼플

TEREA BLACK PURPLE

~~USD \$36~~ → **USD \$ 26**

국내시판가 ₩ 48,000

₩ 34,500 ¥ 3,800 元 187

극한의 색다른 시원한 맛입니다.
TEREA BLACK PURPLE has
an extremely unique
cooling taste.



931

테리아 그린

TEREA GREEN

~~USD \$36~~ → **USD \$ 26**

국내시판가 ₩ 48,000

₩ 34,500 ¥ 3,800 元 187

균형잡힌 시원한 맛입니다.
TEREA GREEN has a balanced
cooling taste.



933

테리아 실버

TEREA SILVER

~~USD \$36~~ → **USD \$ 26**

국내시판가 ₩ 48,000

₩ 34,500 ¥ 3,800 元 187

부드럽고 깔끔한 맛입니다.
TEREA SILVER has a refined
and smooth taste.



935

테리아 앰버

TEREA AMBER

~~USD \$36~~ → **USD \$ 26**

국내시판가 ₩ 48,000

₩ 34,500 ¥ 3,800 元 187

강한 풍미의 풍부한 맛입니다.
TEREA AMBER has a flavorful taste
with strong aroma.



HEETS | 히츠

~~USD \$34~~ → **USD \$ 24**
국내시판가 ₩ 45,000

₩ 31,900 ¥ 3,500 元 172

히츠는 아이코스의 전용 담배 제품으로 실제 담뱃잎을 사용하여 담뱃잎 고유의 맛과 만족감을 제공합니다. 일반 담배와 달리 불을 붙여 사용할 수 없습니다. 히츠는 실버, 엠버, 그린, 블루, 퍼플 라벨 등 총 5 종류가 있습니다.

HEETS is a specially-designed tobacco product manufactured for use only with IQOS, composed of tobacco blends to provide real tobacco taste and satisfaction. It is not intended to be lit or smoked unlike cigarettes. HEETS are available in 5 variants. Silver, Amber, Green, Blue, and Purple Labels.

본 상품은 **예약전용** 상품입니다.

925 히츠 퍼플
HEETS PURPLE



926 히츠 블루
HEETS BLUE



927 히츠 그린
HEETS GREEN



928 히츠 실버
HEETS SILVER



929 히츠 엠버
HEETS AMBER



936



말보로 골드 오리지널
MARLBORO GOLD ORIGINAL

~~USD \$30~~ → **USD \$ 24**
국내시판가 ₩ 45,000

₩ 31,900 ¥ 3,500 元 172

말보로의 베스트 셀러인 말보로 골드. 더욱 부드럽게 균형 잡힌 말보로 고유의 맛을 전합니다.
(Tar : 6.0mg / Nicotine : 0.5mg)

Marlboro Gold, the best-selling Marlboro in Korea, provides smooth and balanced taste.

937



말보로 레드
MARLBORO RED

~~USD \$30~~ → **USD \$ 24**
국내시판가 ₩ 45,000

₩ 31,900 ¥ 3,500 元 172

특유의 진하고 풍부한 향과 맛으로 말보로를 대표하는 제품입니다.
(Tar : 8.0mg / Nicotine : 0.7mg)

Marlboro Red is a representative product of Marlboro with its distinctive rich taste and flavor.

938



팔리아먼트 아쿠아 5
PARLIAMENT AQUA 5

~~USD \$30~~ → **USD \$ 24**
국내시판가 ₩ 45,000

₩ 31,900 ¥ 3,500 元 172

세련되고 고급스러운 팔리아먼트 브랜드의 대표 담배. 오리지널 공간필터를 사용하여 한층 더 깔끔하고 부드러운 맛을 즐길 수 있습니다.
(Tar : 5.0mg / Nicotine : 0.4mg)

The most popular Parliament product in Korea, you can enjoy an exceptionally smooth and refined taste through its Recessed™ filter.

939



메비우스 스카이블루 박스

MEVIUS SKY BLUE BOX

USD \$ 30 국내시판가 ₩45,000

₩ 39,900 ¥ 4,400 元 216

메비우스 스카이블루는 메비우스의 베스트 셀링 상품으로 균형잡힌 맛과 풍미를 제공합니다.
(타르 : 6.0mg / 니코틴 : 0.60mg)

MEVIUS Sky Blue is the #1 bestseller among MEVIUS brand in Korea* and offers balanced taste to millions of existing adult consumers.

*Source: IOD (Industry Offtake Data 2023)

940



메비우스 엘비에스 옐로우 1mg

MEVIUS LBS YELLOW

USD \$ 30 국내시판가 ₩45,000

₩ 39,900 ¥ 4,400 元 216

메비우스 LBS 옐로우 1mg는 상쾌한 맛의 캡슐을 터뜨리면 입에서 나는 담배냄새를 줄여주는* 제품입니다.

(타르 : 1.0mg / 니코틴 : 0.10mg)

※ 출처: 2021외부 연구조사결과

Mevis LBS YELLOW 1mg which has a unique capsule reduces the smoke smell in breath* with a refreshing flavor when crushed .

941



메비우스 LSS 윈드 블루

MEVIUS LSS WIND BLUE

USD \$ 30 국내시판가 ₩45,000

₩ 39,900 ¥ 4,400 元 216

메비우스 LSS 윈드 블루는 공기 중 담배 냄새를 줄여주며 메비우스 만의 훌륭한 맛을 제공, 사이드 슬라이드 팩 디자인으로 담배 포장 방식에 신선함을 부여했습니다.

(타르 : 3.0mg / 니코틴 : 0.30mg)

Mevis LSS (Less Smoke Smell) reduces the tobacco smell in the air around you, to enjoy a smooth quality tobacco taste. Its side slide design also gives you a fresh take on tobacco packaging.

942



던힐 디톨 1mg

DUNHILL Dtoll / 1mg

USD \$ 30 국내시판가 ₩45,000

₩ 39,900 ¥ 4,400 元 216

던힐 1mg은 전문가가 엄선한 최상의 담뱃잎으로, 전문화된 블렌딩을 거쳐 깔끔하고 부드러운 맛을 전달합니다.

(타르 : 1.0mg / 니코틴 : 0.10mg)

Dunhill 1mg offers clean and smoothness taste through specialized blending of handpicked tobacco leaf.

본 상품은 **예약전용** 상품입니다.

943

던힐 디톨 6mg

DUNHILL Dtoll / 6mg

USD \$ 30 국내시판가 ₩45,000

₩ 39,900 ¥ 4,400 元 216

던힐 6mg은 국내 No.1 상품으로 플로우 필터를 통해 풍부하고 부드러운 맛을 제공합니다.

(타르 : 6.0mg / 니코틴 : 0.60mg)

Dunhill 6mg is the No.1 product within Dunhill brand that offers richness and smoothness taste through unique flow filter.



Shopping Information

기본 면세한도
USD \$800



국내 입국 시 **3가지 항목은 기본 면세 한도(\$800)에 포함되지 않습니다.**

기내판매 수수통화
ACCEPTED

- ₩ 원화 (Korean Won)
- \$ 미화 (United States Dollar)
- ¥ 엔화 (Japanese Yen)
- 元 위안화 (Chinese Yuan)

은행에서 통용되지 않는 구권의 경우 결제시 사용이 불가합니다.
Old banknote which is not used currently cannot be used for the payment.

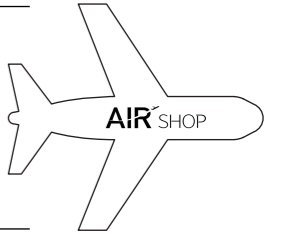

액체류 면세품 구매 안내

INFORMATION
ABOUT LIQUID TYPE
DUTY FREE ITEMS

액체류나 젤류 상품 구입 시 STEB(항공보안 봉투)에 봉입해야 합니다.

기내에서 액체류나 젤류 상품을 구입한 후 환승하는 승객에게는 '액체류/젤류 상품의 기내 반입 규제'에 따라 해당 상품을 STEB(항공보안 봉투)에 봉입해드립니다. 환승 국가 및 공항별 STEB(항공보안 봉투) 사용이 제한될 수 있으니, 보다 자세한 사항은 객실 승무원에게 문의해주시기 바랍니다.

According to the carry-on restrictions for liquid and gel onboard, transfer passengers are provided STEB to store purchased items. However, as some countries may restrict the use of STEB, please enquire with our cabin crew for more information.

모든 국가 대상 환승이 아닌 도착 승객의 경우, 액체류/젤류 상품 휴대 제한이 없습니다.

Passengers who are not transferring but arriving are not applicable for the regulations above.

• STEB : Security Tamper-Evient bag

신용카드

CREDIT CARDS

신용카드는 USD \$500 / 60만원 한도 내에서 사용 가능합니다.

• 카드 사용 시에는 미화 500 달러 또는 60만원 한도 내에서 구입 가능하며, 국내 전용 카드는 원화로만 수수 가능합니다.

• 국내 발행 카드에 한해 5만원 이상 원화 결제 시 할부 결제가 가능합니다(법인카드 제외).

• 기획재정부에서 공포한 [조세특례제한법 시행령]의 내용에 따라 "연말 정산 소득공제 시 면세점 사용 금액 (신용카드, 현금 등 면세품 구매 결제액)은 소득공제 항목에서 제외" 되었습니다.

면세점 구매 금액에 대해서는 소득공제 요청이 불가하며, 현금영수증 발급 또한 불가합니다.
(단, 사업자번호를 등록한 '지출증빙용' 현금영수증은 기존과 동일하게 발급 가능합니다.)
문의 : AIRSHOP@LOTTE.NET

• 신용카드를 사용하시는 분은 반드시 신분증을 제시하여 주시기 바랍니다.

• 타인 명의 카드 및 사전 거래 승인이 필요한 '비자 일렉트로 카드, 직불카드, 체크카드' 등은 기내 수수료가 불가합니다.(체크카드형 트레블로그, 트레블월렛 포함)

• 롯데기내면세점 가맹점 특약에 따른 **해외은련 및 해외AMEX카드는 사용이 불가**합니다.
(단, 국내발행 은련 및 국내발행 AMEX카드 사용가능)

• We accept payment by cash or credit card. The following credit cards are accepted (up to a total of USD 500 or the equivalent amount of KRW 600,000.)

• Please note that you must present a photo I.D. when purchasing duty free items.

(You can use only cards in your name.)

❗ We apologize for not accepting Visa Electron Cards, Direct Debit Cards or Check Cards as they require advance transaction approval.



상품 교환 및 환불

EXCHANGES
AND REFUNDS

면세품의 교환, 환불 절차는 관세법령에 따라 진행 됩니다.

· 교환, 환불 물품이 \$800 이하 : 국제우편 또는 세관에 휴대품 신고 및 유치 절차 없이 교환, 환불 가능 면세품의 교환은 반드시 상품 취소 후 면세품 구입 절차에 따라 재 구입하여 재 출국 시 인도 가능(제주항공 국제선 이용시)

관세등 환급요건

- ① 입국 시 자진 신고할 것
- ② 과세통관 내역서(세관발급) 및 납부영수증 (은행발급)등으로 물품의세액 확인 가능할 것

필요서류

- ① 환급신청서
- ② 휴대품 과세통관 내역서
- ③ 반품 및 환불 영수 확인서(면세점발급)
- ④ 예금통장사본 (환급수령용도)

※ 자진신고 환불 물품 세액환급은 위 환급요건 및 필요서류 충족 시 구매자가 직접 관세청 전자통관시스템(UNIPASS)을 통해 신청 가능하며, 면세점 반품 완료일로부터 5년 이내 환급 신청이 가능합니다.

※ 상품이 표시,광고된 내용과 다르거나 불량으로 인한 상품 교환, 반품 비용은 회사가 부담합니다.

※ **상품 인도 후 고객 변심 등 개인적인 사유로 상품 교환, 반품 시 발생하는 비용은 고객님의 부담입니다. (택배 비용, 통관료 등)**

※ 당사로 국제우편(EMS, 해외 특송)을 통해 반품 신청 시 별도의 증빙서류가 필요할 수 있습니다.

기내 면세품 판매안내

IN-FLIGHT
DUTY-FREE SALES
INFORMATION

입국하는 국가에 따라 구입할 수 없는 제품도 있으니 구매 전 확인해주세요.

기내에서 면세한도를 초과 구매해 한국으로 입국하실 경우, 관세청의 규정에 따라 승객 구매 정보가 제출됩니다.

Please be advised that purchase information of transactions which exceeds duty-free allowances will be reported to the Korea Customs Service.

만 19세 미만은 주류와 담배의 국내 반입이 허용되지 않습니다.

Liquor and cigarettes are not available to passengers under the age of 19 for entering Korea.

한국 입국 시 면세 한도를 초과 구매한 물품을 반품하실 경우 관세를 환급 받을 수 있습니다. 면세 한도 내에서 구매한 경우에는 관세가 붙지 않아 일반적인 반품 절차와 같습니다.

Passengers entering Korea who return duty-free purchases that exceeded the duty-free allowances receive a custom tax refund for the paid purchase. Duty-free purchases made within the allowance are exempt from custom tax and therefore can be returned by regular procedure.

전자담배는 일부 국가 및 도시 입국 시 반입이 불가 합니다.

- 싱가포르, 홍콩, 타이베이, 태국, 라오스.

Electronic cigarettes are not allowed in some countries .

- Singapore, Hong Kong, Taipei, Thailand, Laos.

롯데면세점 고객센터 1688-3000

기내면세점(인천) 032-743-7807 (09:00~18:00)

기내면세점(김해) 051-973-9151 (09:00~18:00)

SMS 문의 010-7453-7807

E-mail 예약 주문



AIR SHOP에서는
제주항공 국제선 탑승객
여러분께 보다 편안한
면세 쇼핑을 제공하고자
예약 주문을 실시하고
있습니다.

❶ 단, 제주항공 국제노선(인천, 부산)에
한합니다.

예약 상품 관련

제주항공 국제선 노선에서 판매 중인 기내 면세상품에 한하
여 예약 가능함을 알려 드립니다.

예약 주문 시

- ① 고객명(NAME)
- ② 여권번호(PASSPORT NO.)
- ③ 전화번호(TEL.)
- ④ 생년월일(DATE OF BIRTH)
- ⑤ 상품 수령 비행 편명 및 노선(FLIGHT NO.)
예시) 7C2306 / 마닐라인천
- ⑥ 상품 수령일
※ 한국에 새벽에 도착하시는 경우 "한국 도착일"로 기재 바랍니다.
- ⑦ 예약 상품 브랜드 / 상품명 / 수량
7가지 항목을 기재해 주시기 바랍니다.

예약 가능 시간

비행 출발 48시간 이전까지 예약 가능합니다.
(E-mail의 경우 답변 발송 후 48시간 소요)
※ 단, 미주행(괌, 사이판)은 72시간 이전 예약 가능합니다.

결제 관련

해당 탑승 비행편에서 상품을 인도 받으시고 확인 후 현금
(미화, 원화, 엔화, 위안화) 또는 신용카드로 자유롭게 결제하시
기 바랍니다.
상품 결제 금액은 탑승일 해당 월의 기내 카탈로그 가격으로
결제됩니다.

- ❶ 단, 예약은 해당 탑승객 성함으로 가능하며, 인수자가 미성
년자(출생년도 기준 만 19세 미만)일 경우 주류와 담배는
인수되지 않습니다.
- ❷ 단, 체크카드는 결제가 불가하며, 은련카드 등 일부 신용
카드는 사용이 제한될 수 있습니다.
(해외은련, 해외AMEX카드 사용 불가)

예약 주문 시 주의사항

여행자 휴대품 면세 통관 범위는 해외에서 취득한 물품 포함
USD \$800입니다.
단, 주류 2병(총 2ℓ 이하, 합계 USD \$400 이하), 담배 200개비,
향수 100ml 이하는 면세 한도 USD \$800에 포함되지 않습니다.

airshop@lotte.net

(이메일 접수 후 고객님의 확인 메일이 발송됩니다.)

베트남의 과거와 현재가 공존하는 하노이

제주항공 인천-하노이 주 7회 매일 운항!

